

Pattern

Reining:

LK 4	Pt.14
LK 3	Pt. 6
Q LK 2/1 jun	Pt. 5
FN Junioren	Pt. 8
FN Junge Reiter	Pt. 8
Fn Senioren	Pt. 8
LK 2	Pt. 11
LK 1 A sen	Pt. 11
Q LK 2/1 A/B	Pt. 10

Jungpferde:

Trail 4 jährig	Pt. 6
Trail 5 jährig	Pt. 6
Trail 6 jährig	Pt. 7
Basis 4 jährig	Pt. 5
Basis 5 jährig	Pt. 5
Basis 6 jährig	Pt. 6
Reining 4 jährig	Pt. 1
Reining 5 jährig	Pt. 1
Reining 6 jährig	Pt. 1
Ranch Riding 4 jährig	Pt. 1
Ranch Riding 5 jährig	Pt. 2

Youngstars:

Reining	Pt. 6
Challenge	Pt. 4

Western Riding:

Q LK 2/1 jun	Pt. 15
LK 2 A sen.	Pt.12
LK 1 A sen	Pt.12

Q LK 2/1 A sen Pt. 4

Q LK 2/1 B sen Pt.4

Working Cowhorse

Q LK 2/1 jun Pt. 4

Q LK 2/1 sen Pt. 4

Q LK 2/1 Box drive Box Pt. 4

Superhorse:

LK 1/2 sen Pt. 1

Q LK 2/1 sen Pt. 2

Ranchriding:

LK 5 Pt. 27

LK 4 A Pt. 27

LK 4 B Pt. 27

LK 1-3 B Pt. 16

LK 3 A Pt. 16

LK 1/2 jun Pt. 16

Q LK 2/1 jun Pt. 13

LK 2 A sen Pt. 13

LK 1 A sen Pt. 13

Q LK 2/1 A/B Pt. 7

sen WT A Pt. 26, bitte den Galopp durch Trab ersetzen

WT B Pt. 26, bitte den Galopp durch Trab ersetzen

Showmanship

LK 1/2 A/B Pt. 7

LK 4 siehe Anhang

LK 3 Pt. 12

Q LK 2/1 Pt. 4

Horsemanship

LK 5 siehe Anhang

LK 4 A siehe Anhang

LK 3 A	Pt. 1
LK 2/3 B	Pt.1
LK 4 B	siehe Anhang
LK 1 B	Pt. 5
WT A	siehe Anhang
WT B	siehe Anhang
LK 2 A	Pt. 5
LK 1 A	Pt. 5
Q LK 2/1 A	Pt.11
Q LK 2/1 B	Pt.11

Trail

LK 4/5 A	Set 6 Pt. 5
LK 4/5 B	Set 6 Pt. 5
LK 3A	Set 6 Pt 4
LK 2 A sen	Set 6 Pt 1
LK 1 A sen	Set 6 Pt 1
Q LK 2/1 A sen	Set 6 Pt 2
Q LK 2/1 jun	Set 6 Pt. 4
LK 1/2 B	Set 6 Pt. 4
LK 3 B	Set 6 Pt 4
Q LK 2/1 B	Set 6 Pt 2
WT B	siehe Anhang
Horse & Dog	siehe Anhang

Showmanship LK 4

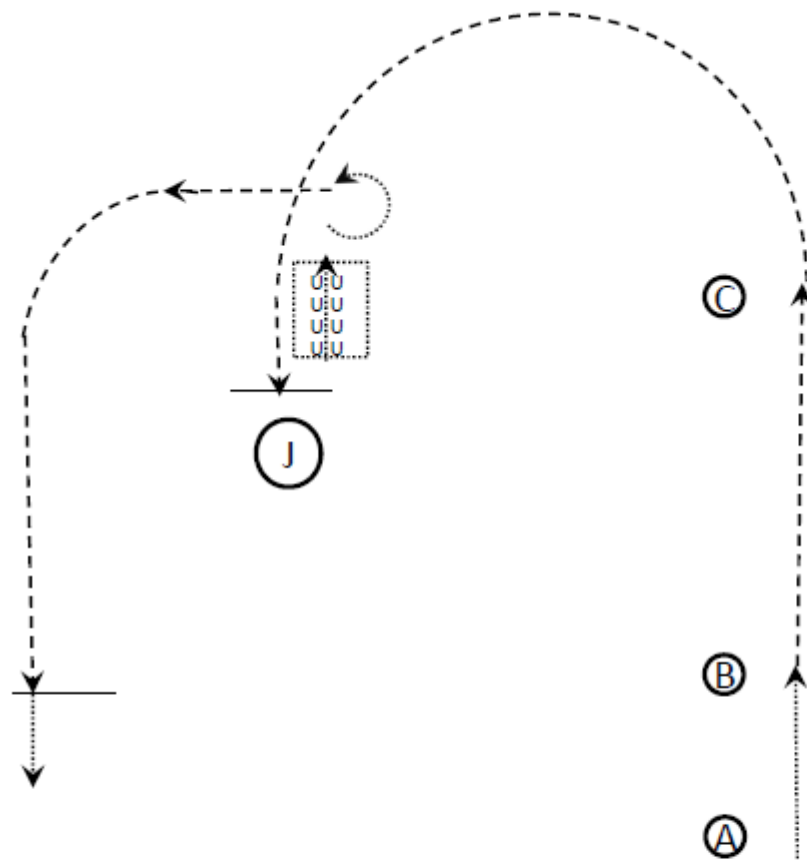

1. Im Schritt von A nach B
2. Jog wie eingezeichnet bis zum Richter
3. Stopp
4. Setup
5. Inspection
6. Eine Pferdelänge rückwärts
7. Drehung 90°
8. Jog
9. Stopp auf der Höhe von B
10. Verlasse die Arena im Schritt

Walk →
 Jog - - - - -→

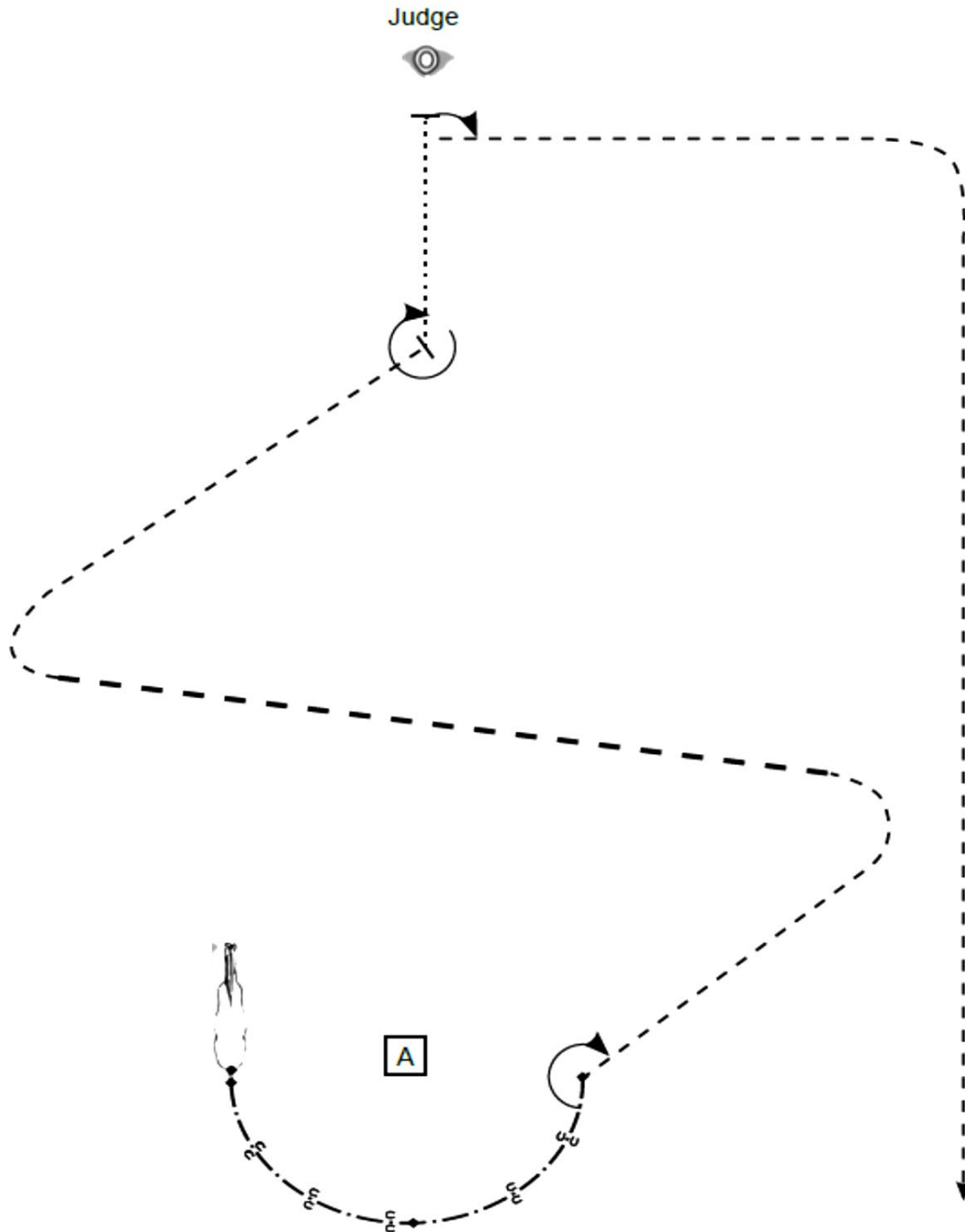

Aufstellung/Start – Hinterhand auf Höhe des Markers

- (1) Back up
- (2) Turn 225°
- (3) Trot
- (4) Extended Trot, Trot, Stop
- (5) Turn 315°
- (6) Walk, Stop
- (7) Set Up
- (8) Inspection
- (9) Turn 90°, Trot

Im Trot die Arena verlassen

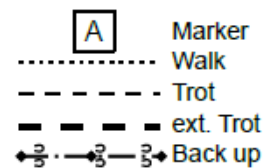

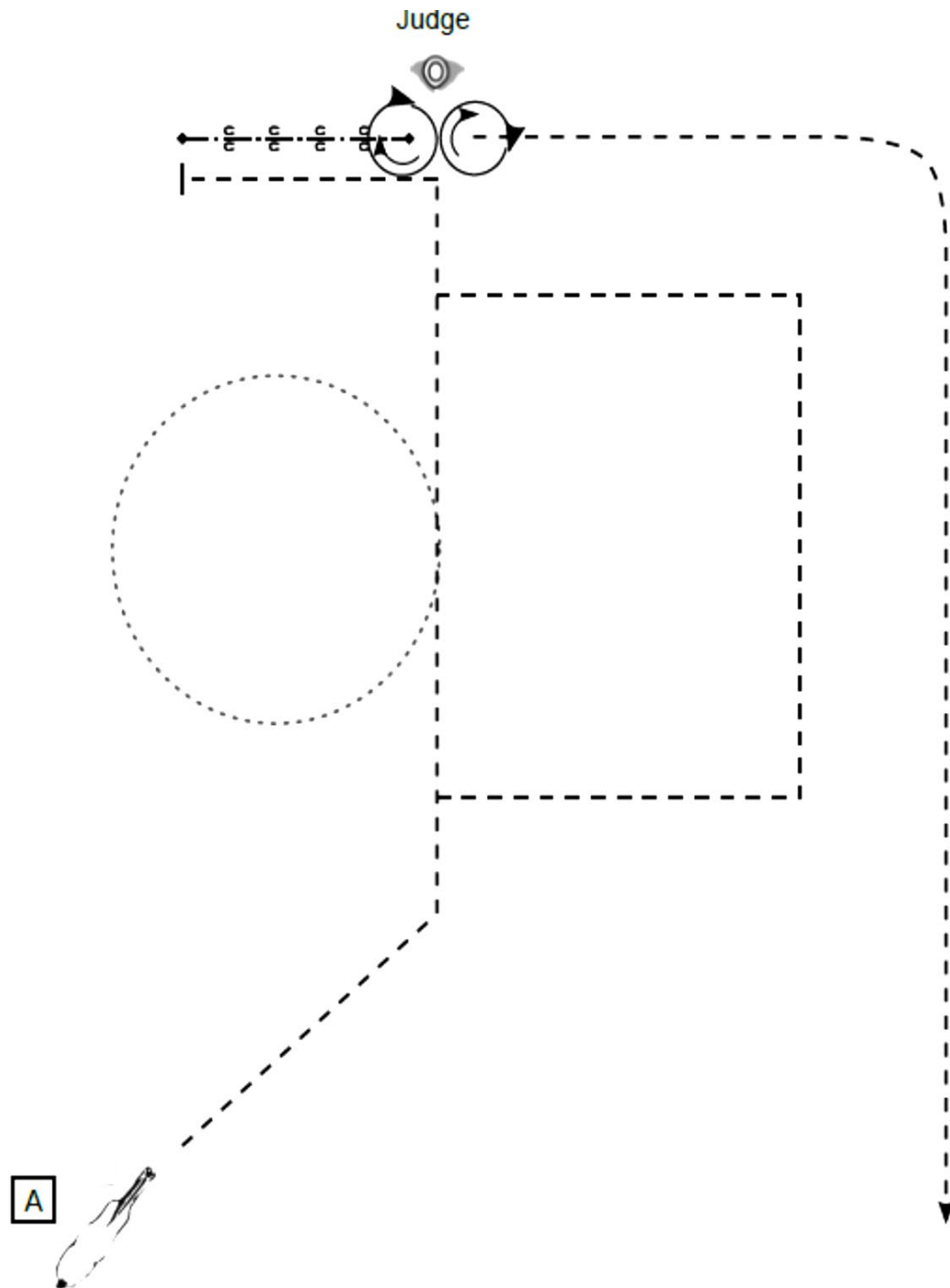

- Start bei A/Aufstellung
- (1) Trot
 - (2) Walk
 - (3) Trot Square and Trot Corner, Stop
 - (4) Back up
 - (5) Turn 450°
 - (6) Set Up
 - (7) Inspection
 - (8) Turn 450°
- Im Trot die Arena verlassen

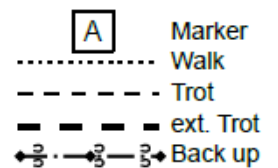

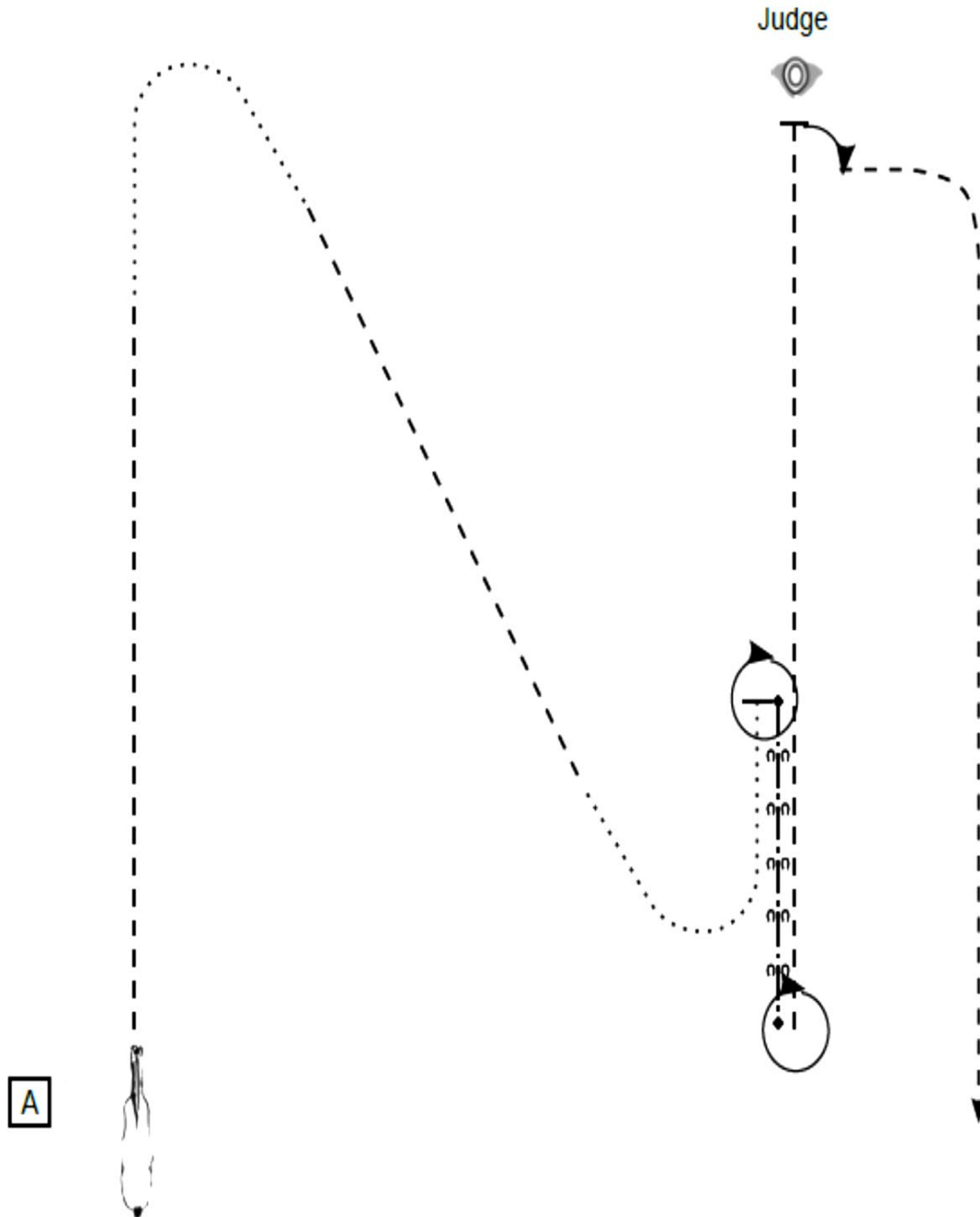

Start bei A/Aufstellung

- (1) Trot, Walk
- (2) Trot, Walk, Stop
- (3) Turn 360°
- (4) Back up
- (5) Turn 360°
- (6) Trot, Stop
- (7) Set Up
- (8) Inspection
- (9) Turn 90°, Trot

Im Trot die Arena verlassen

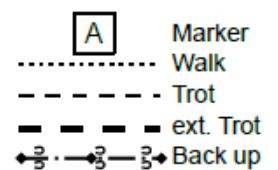

Horsemanship LK 5, LK 4 A, LK 4 B

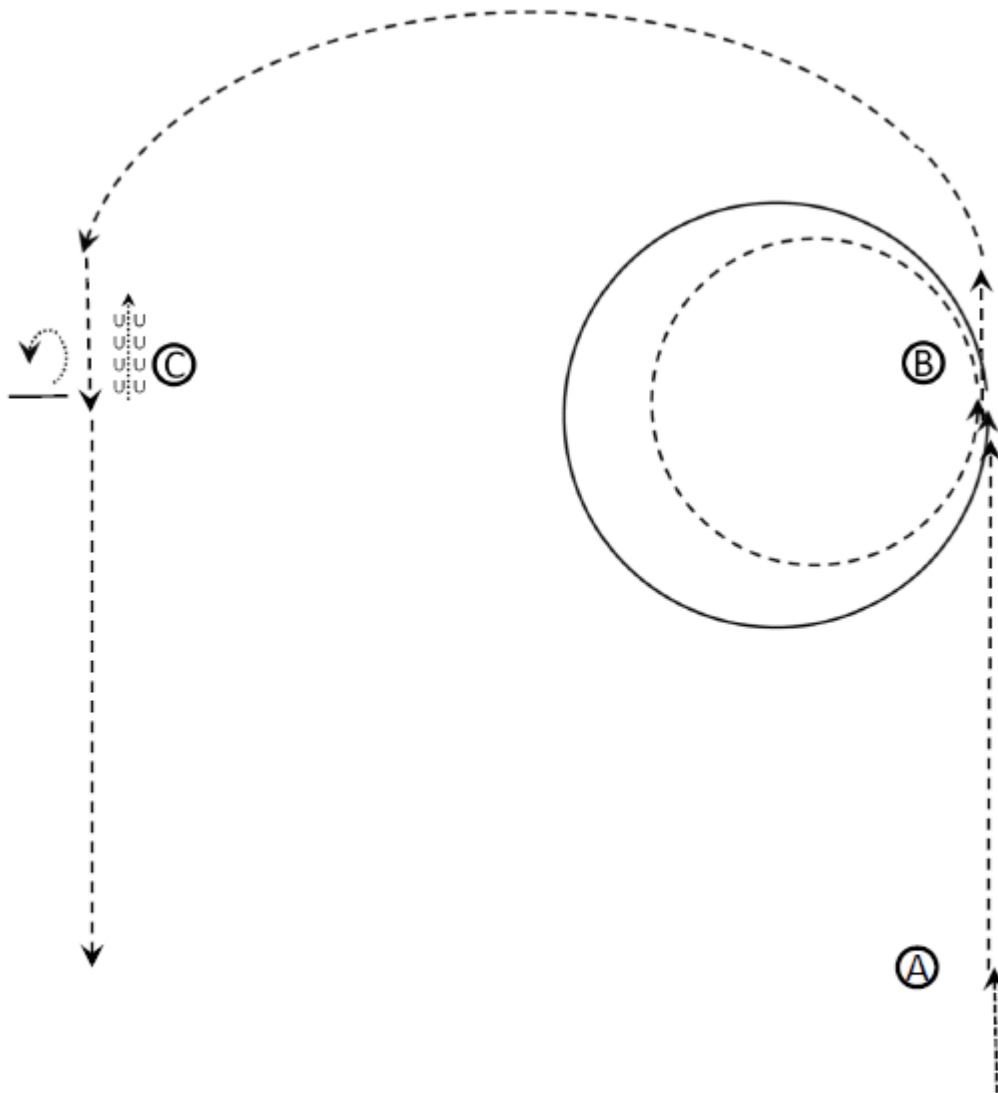

1. Im Schritt zu A
2. Jog zu B
3. Linksgaloppzirkel, groß
4. kleiner Zirkel im Jog nach links
5. Jog bis C
6. Stopp
7. Hinterhandwendung 360° egal welche Richtung
8. Eine Pferdelänge rückwärts
9. Verlasse die Arena im Jog

- | | |
|-----------|---------------|
| Walk |→ |
| Jog | -----→ |
| Ext. Jog | - · - · - · → |
| Lope | ————→ |
| Ext. Lope | —————→ |

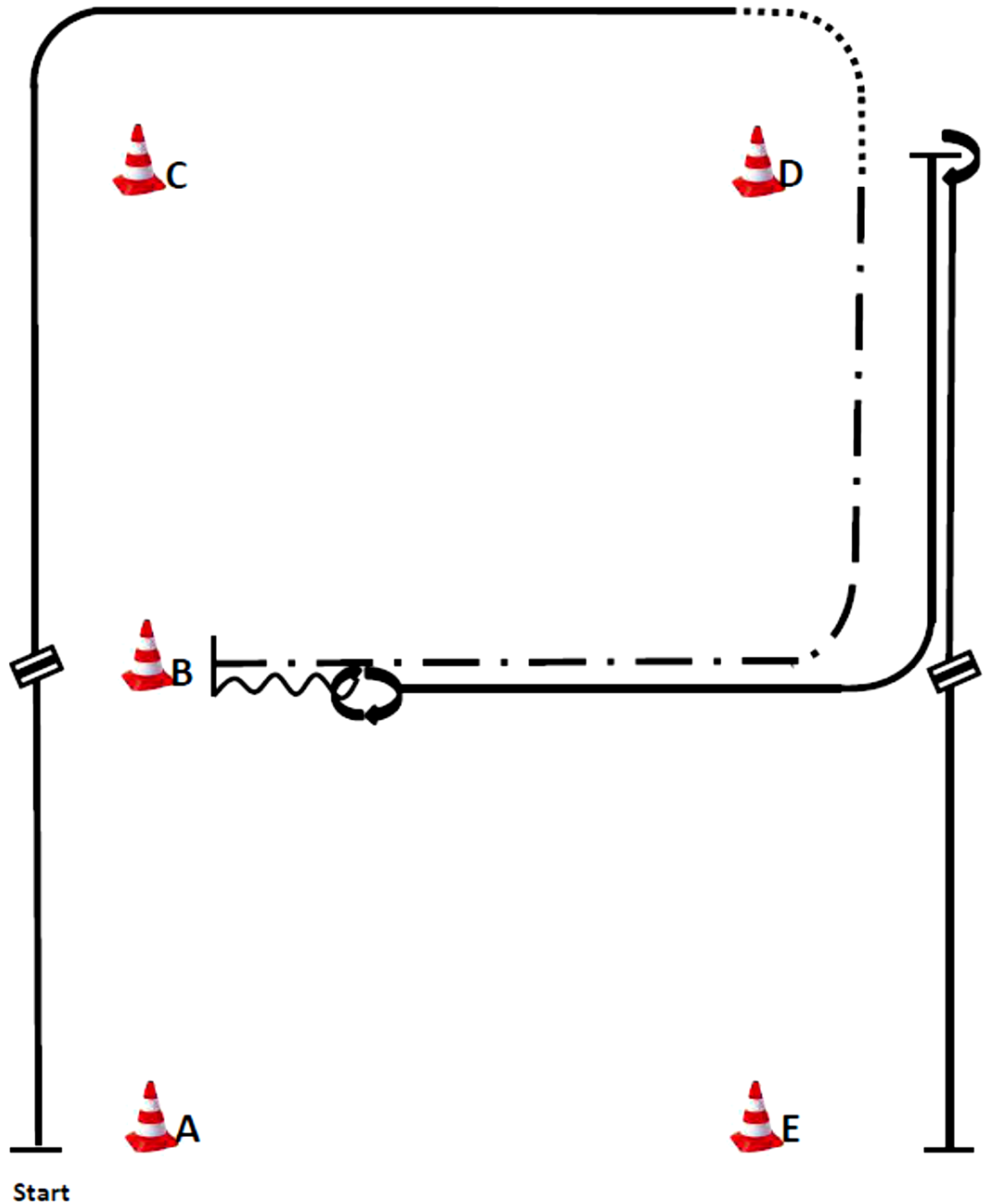

WARM UP AREA

- (1) Start bei A, Linksgalopp
 - (2) Galoppwechsel (fliegend oder einfach bei B)
 - (3) Rechtsgalopp
 - (4) Walk um D, Extended Jog bis B
 - (5) Stop, Back up eine Pferdelänge,
 - (6) 540° Turn (rechts oder links)
 - (7) Linksgalopp zu D
 - (8) Stop, 180° Turn (rechts oder links)
 - (9) Rechtsgalopp, Galoppwechsel (fliegend oder einfach),
 - (10) Linksgalopp, Stop
- Im Walk in den Warm-Up-Bereich

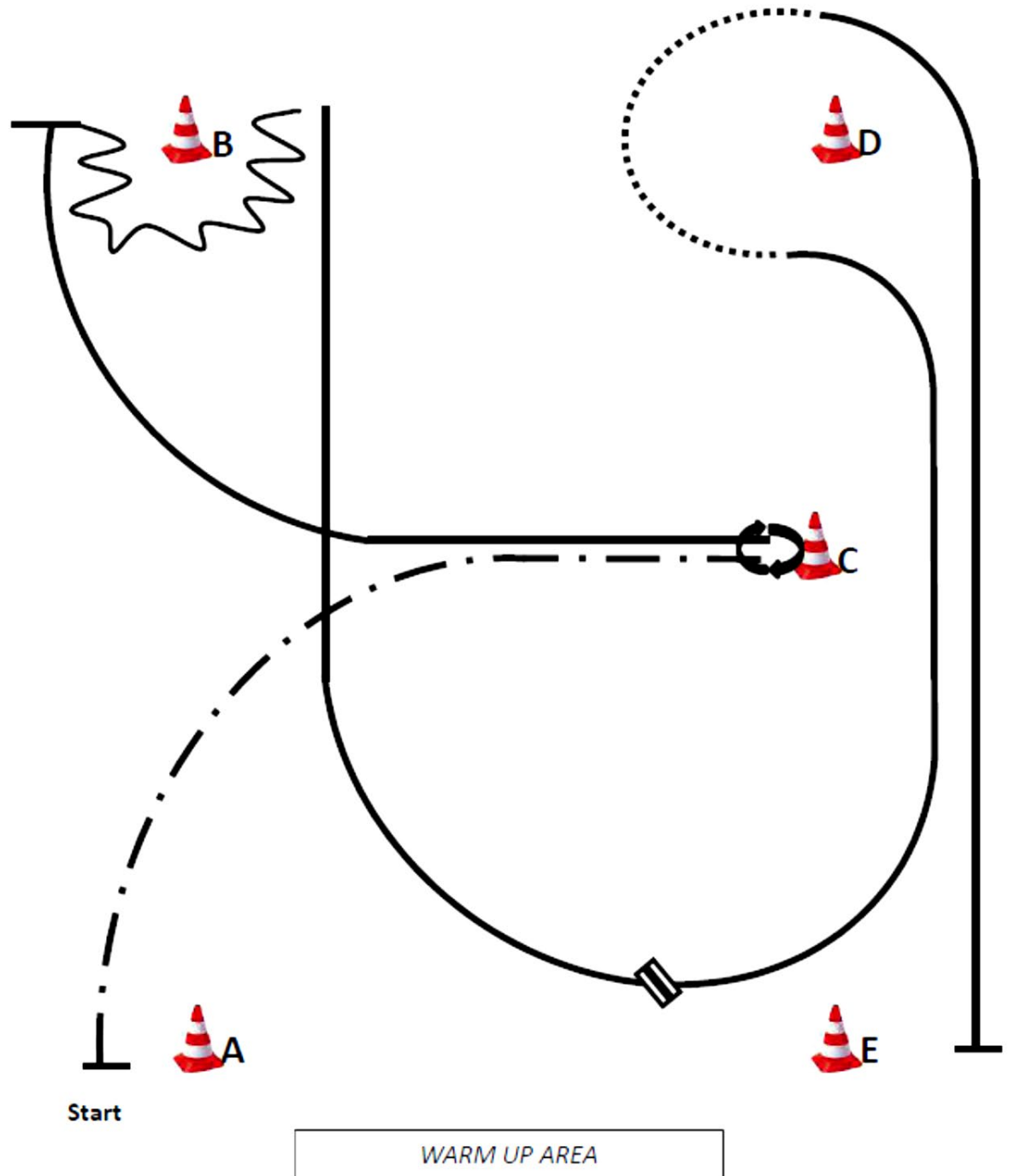

- (1) Start bei A, Extended Jog zu C
 - (2) Stop, 540° Turn (rechts oder links)
 - (3) Rechtsgalopp
 - (4) Stop, Back up um B
 - (5) Linksgalopp,
 - (6) Galoppwechsel (fliegend oder einfach),
 - (7) Rechtsgalopp
 - (8) Walk
 - (9) Linksgalopp bis E
 - (10) Stop
- Im Walk in den Warm-Up-Bereich

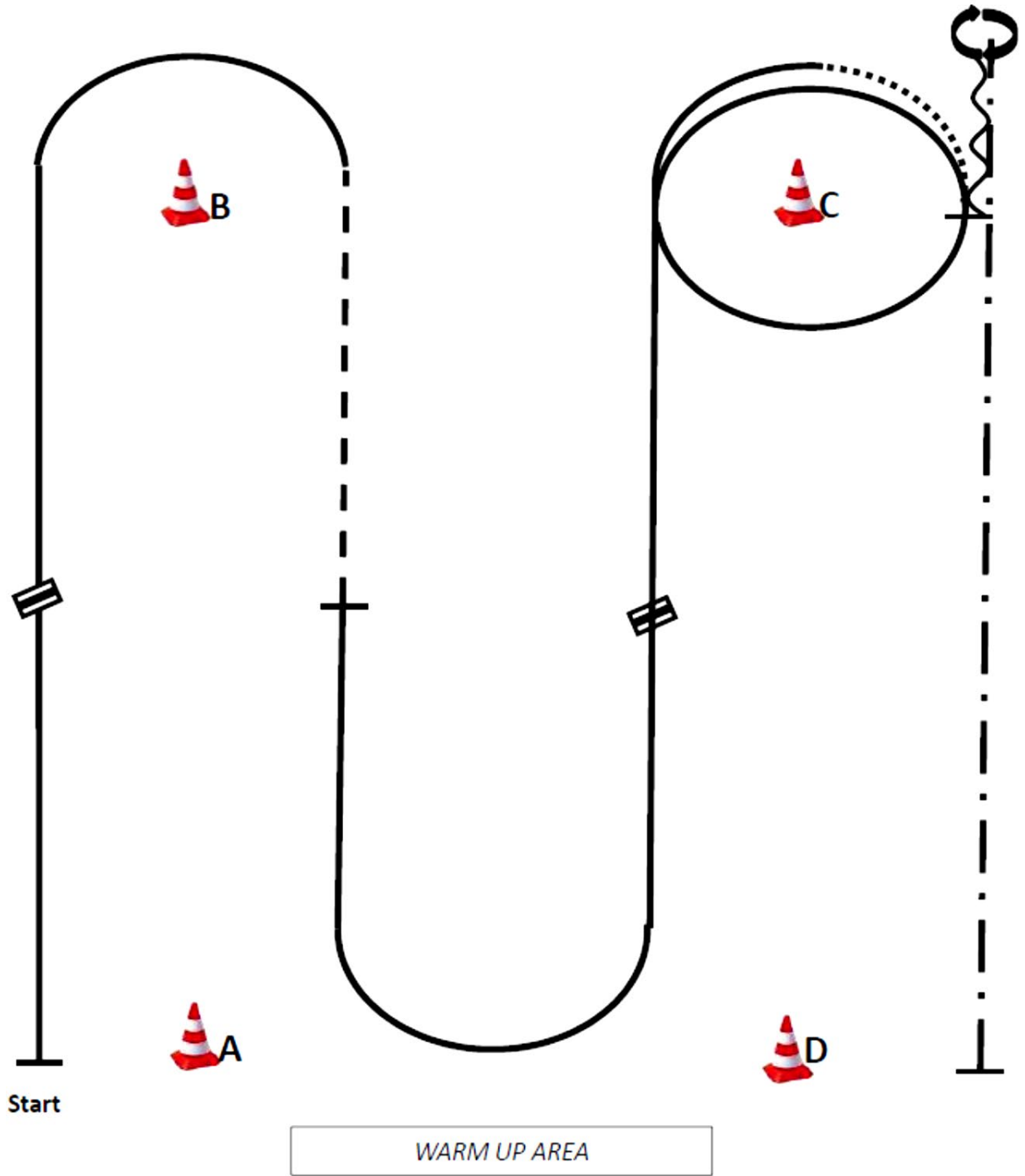

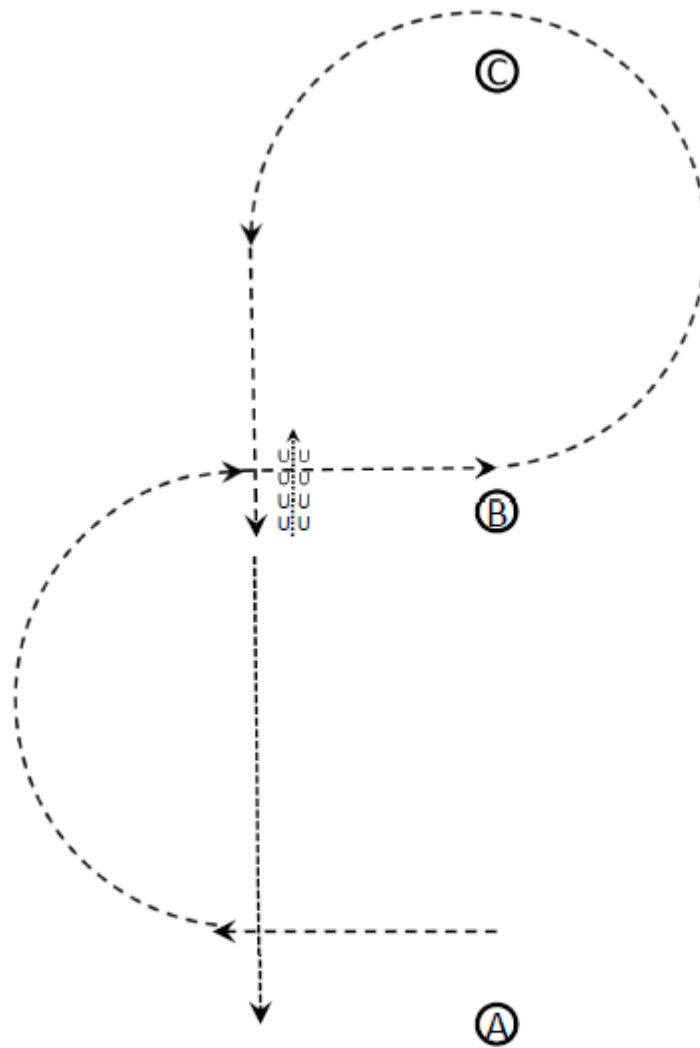

- (1) Start bei A, Rechtsgalopp, Galoppwechsel (fliegend oder einfach),
 - (2) Linksgalopp
 - (3) Jog, Stop
 - (4) Linksgalopp, Galoppwechsel (fliegend oder einfach),
 - (5) Rechtsgalopp um C
 - (6) Walk, Stop
 - (7) Back up eine Pferdelänge
 - (8) 360° Turn (rechts oder links)
 - (9) Extendes Jog bis D, Stop
- Im Walk in den Warm-up-Bereich

Horsemanship WT A, WT B



1. Im Jog von A nach B
2. Jog um C herum bis auf Höhe von B
3. Stopp, eine Pferdelänge rückwärts
4. Die Arena im Schritt verlassen

Walk 
Jog 
Lope 

WT Trail

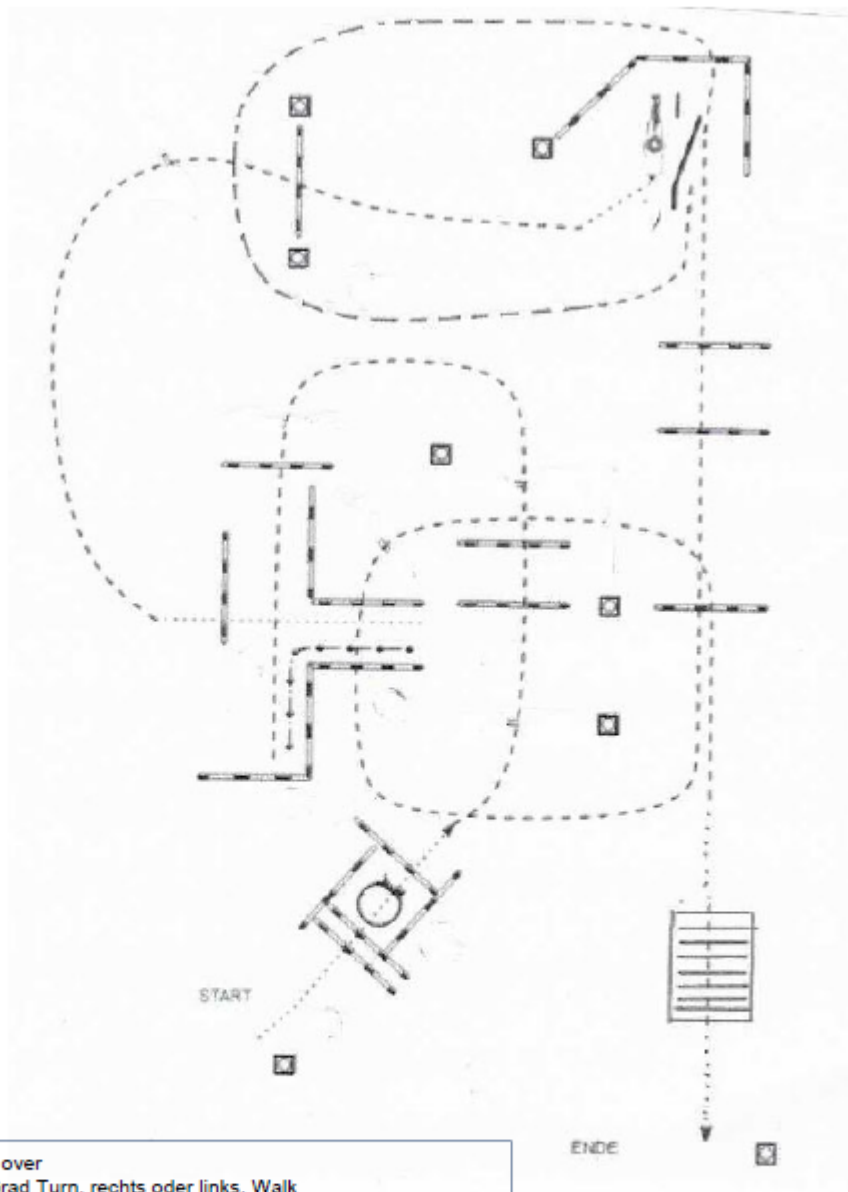

1. Walk, over
2. 360 Grad Turn, rechts oder links, Walk
3. Jog Over
4. Back Up, Walk Over
5. Jog over
6. Walk
7. Tor
8. Jog Over
9. Walk
10. Brücke
11. Walk

Reining Pattern 14 LK 4

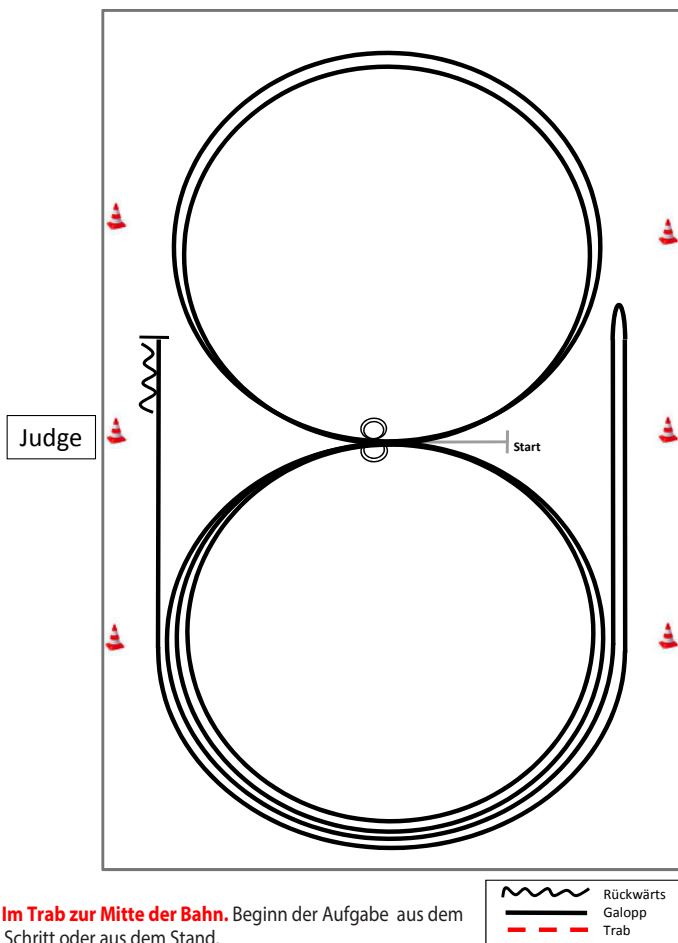

Im Trab zur Mitte der Bahn. Beginn der Aufgabe aus dem Schritt oder aus dem Stand.

- 1) 2 Zirkel Galopp (**links**), Stop bei X, Verharren
- 2) 2 Spins **links**, Verharren
- 3) 2 Zirkel Galopp (**rechts**), Stop bei X, Verharren
- 4) 2 Spins **rechts**, Verharren
- 5) Galopp (**links**) auf dem Zirkel, der nicht geschlossen wird, Run Down entlang der langen Seite, Stop mind. 6,00 m von der Bande entfernt hinter dem **Mittelmarker**, Rollback **rechts**, kein Verharren
- 6) Galopp (**rechts**) auf dem Zirkel, der nicht geschlossen wird, Run Down entlang der langen Seite, Stop mind. 6,00 m von der Bande entfernt hinter dem **Mittelmarker**, Rückwärtsrichten mind. 3,00 m, Verharren

Der Reiter muss das Kopfstück zur Gebisskontrolle vor dem Richter abnehmen.

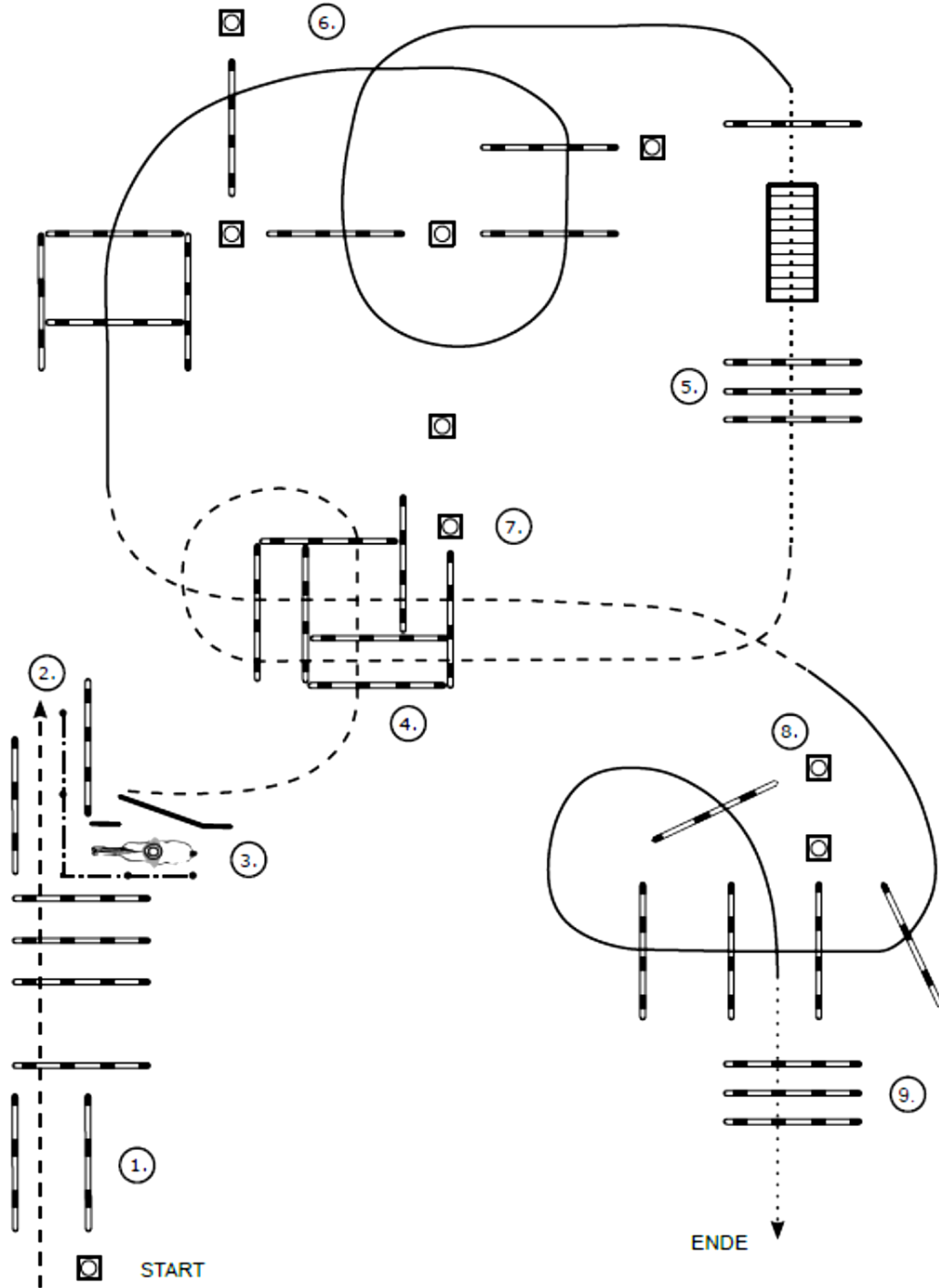

- (1) Jog over, Stop
- (2) Back up
- (3) Tor (rechte Hand), Jog out
- (4) Jog over
- (5) Stop/Übergang zum Walk, Walk over, Brücke, Walk over
- (6) Lope over (Linksgalopp)
- (7) Jog over
- (8) Lope over (Rechtsgalopp)
- (9) Lope in, Stop/Übergang zum Walk, Walk over

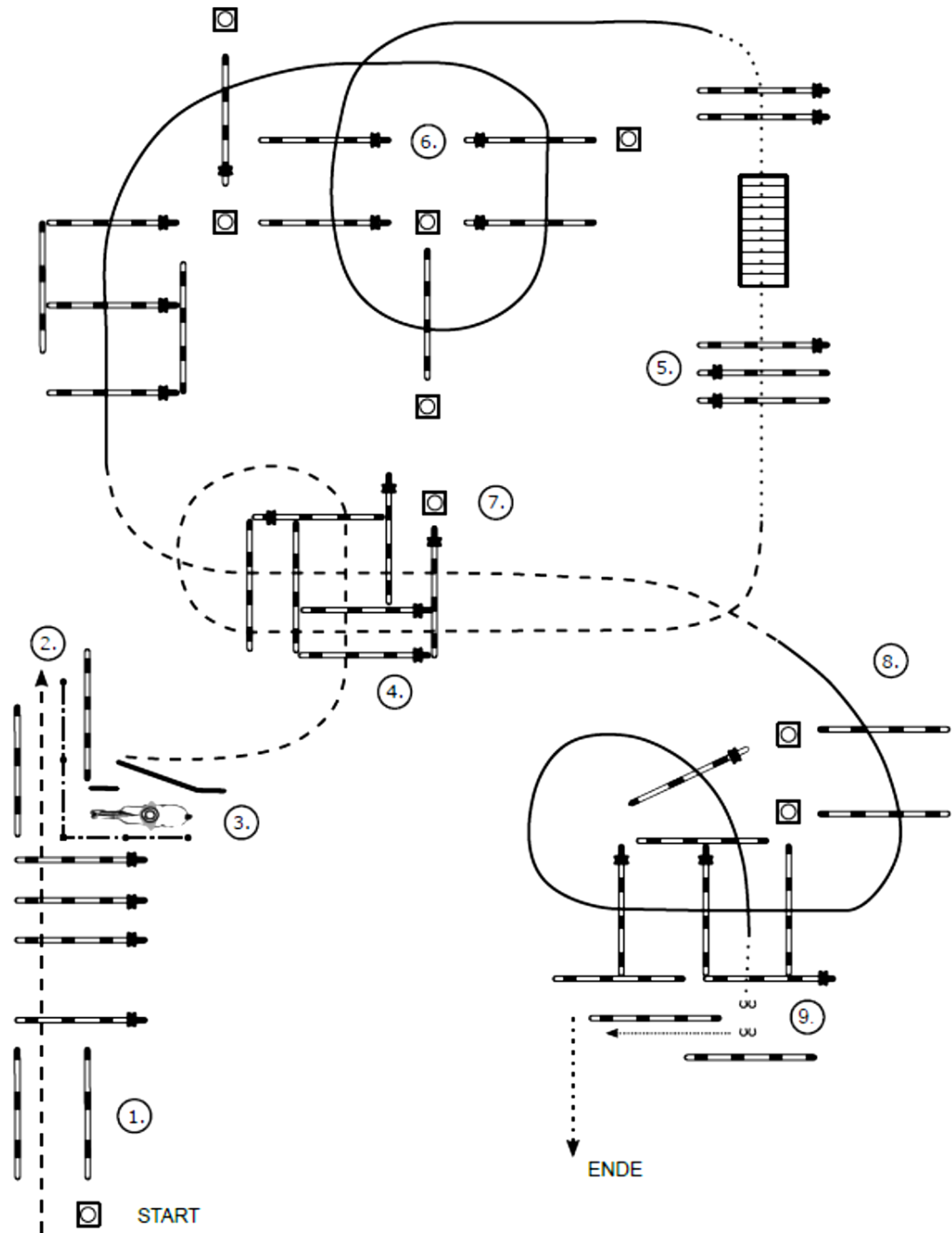

- (1) Jog over, Stop
- (2) Back up
- (3) Tor (rechte Hand), Jog out
- (4) Jog over
- (5) Stop/Übergang zum Walk, Walk over, Brücke, Walk over
- (6) Lope over (Linksgalopp)
- (7) Jog over
- (8) Lope over (Rechtsgalopp)
- (9) Lope in, Stop/Übergang zum Walk, Walk over, Seidepass 2. Stange

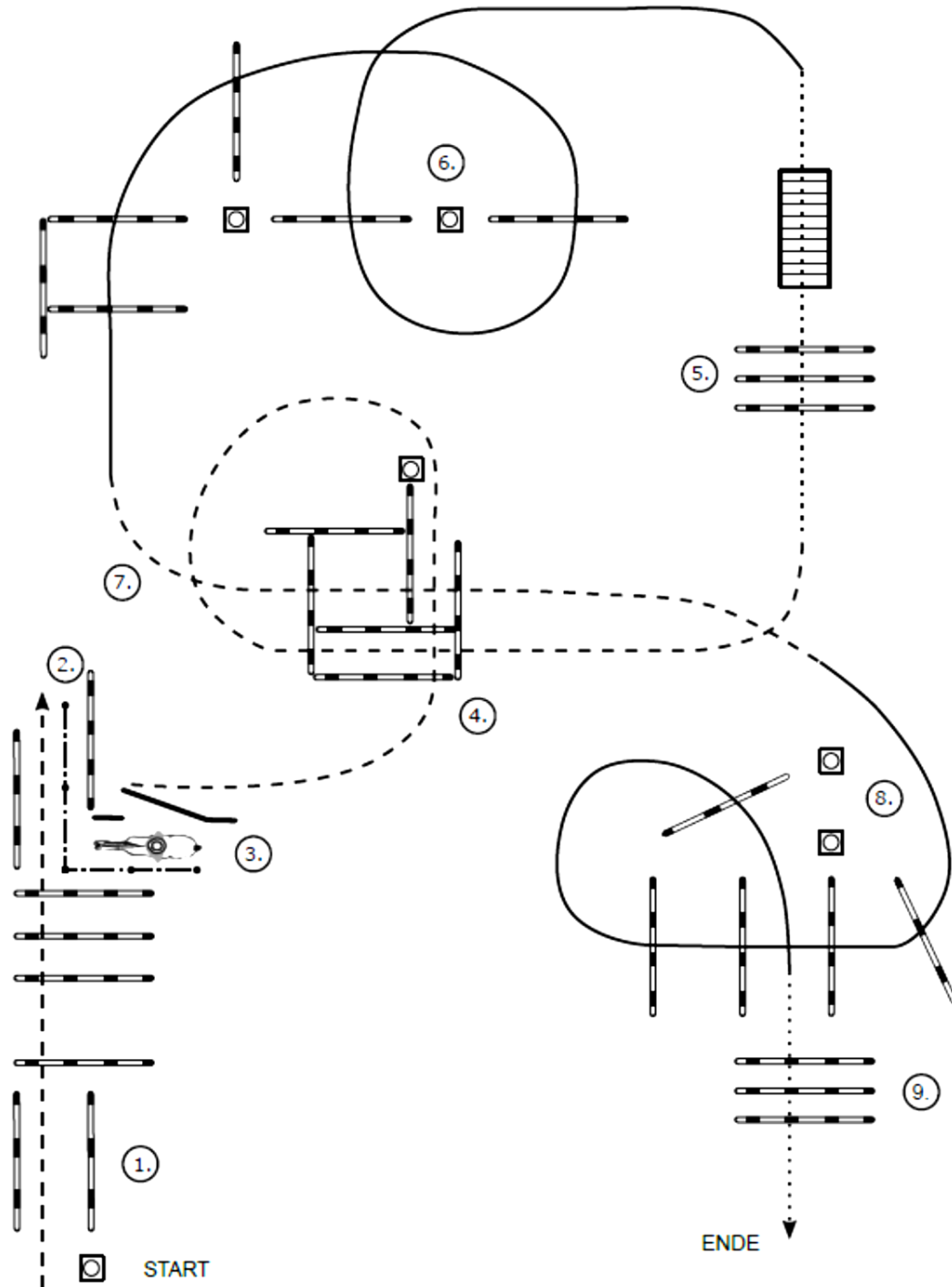

- (1) Jog over, Stop
- (2) Back up
- (3) Tor (rechte Hand), Jog out
- (4) Jog over
- (5) Stop/Übergang zum Walk, Walk over, Brücke
- (6) Lope over (Linksgalopp)
- (7) Jog over
- (8) Lope over (Rechtsgalopp)
- (9) Lope in, Stop/Übergang zum Walk, Walk over

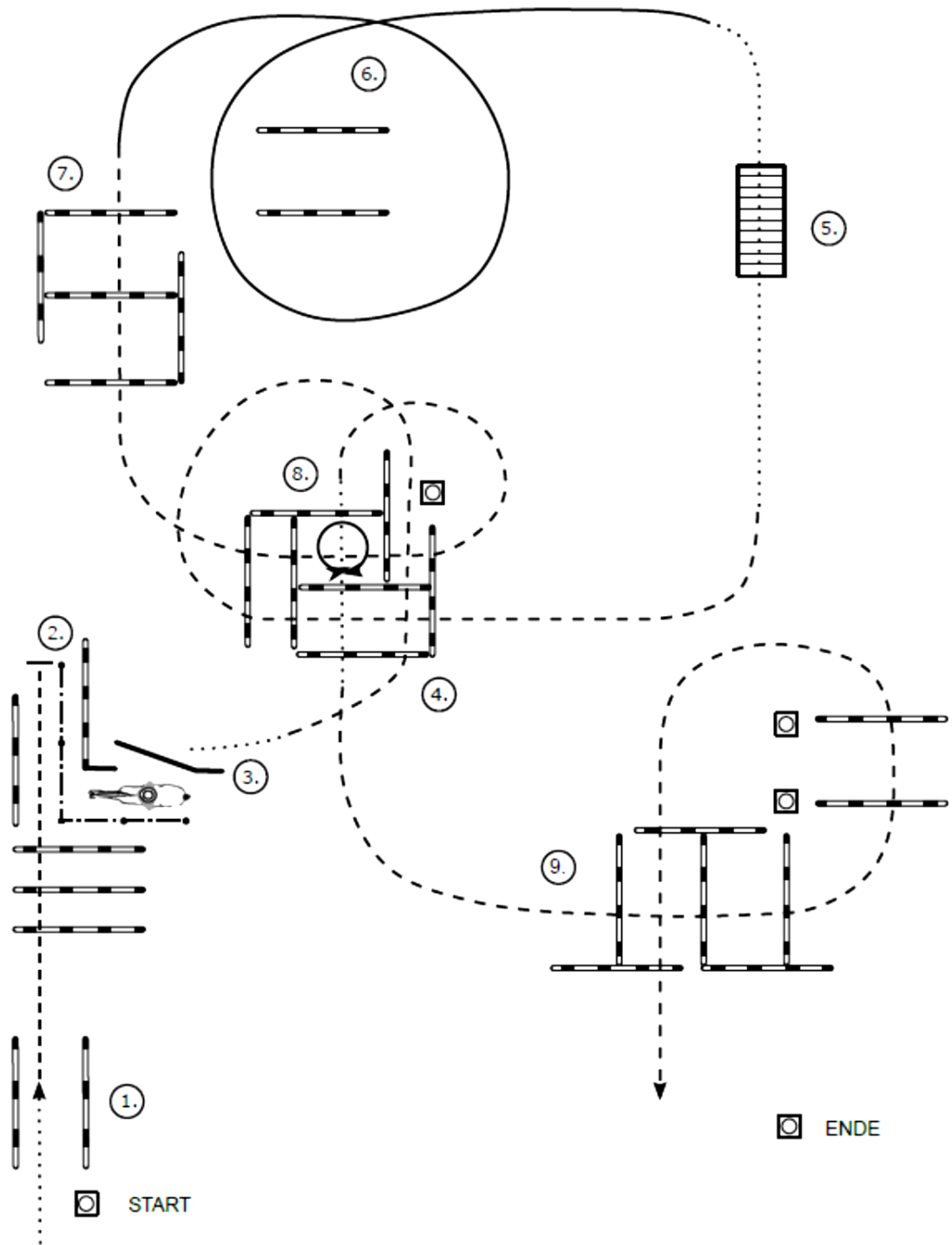

- (1) Walk, Jog, Jog over
- (2) Back up
- (3) Tor (rechte Hand), Walk out
- (4) Jog over
- (5) Brücke
- (6) Lope um die Stangen (Linksgalopp)
- (7) Jog over
- (8) Walk in 1. Box, 360° Turn (rechts oder links), Walk over
- (9) Jog over

Reining Pattern 6 / LK 3 / Youngstar

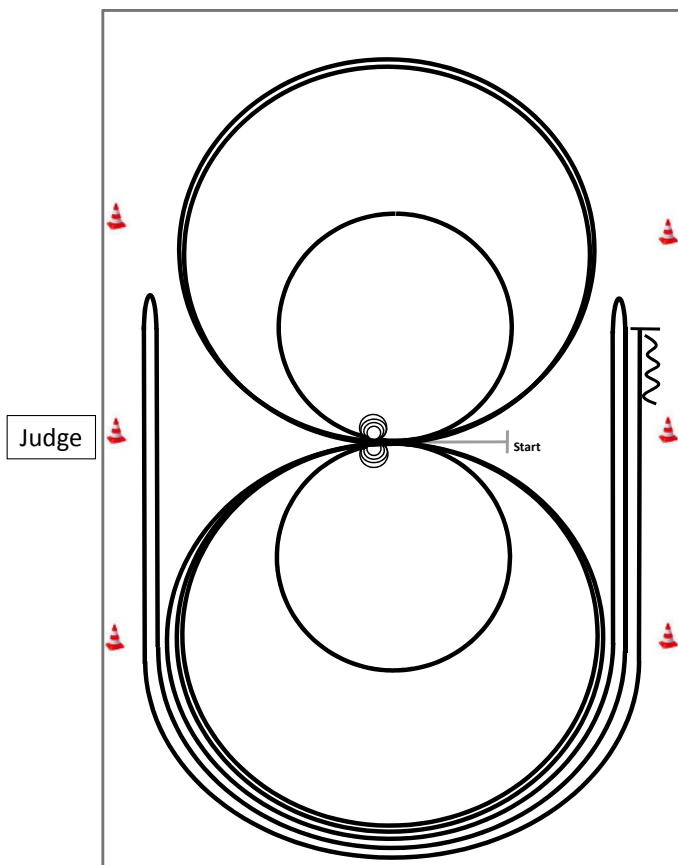

Im Trab zur Mitte der Bahn.

In der YS RN ist das Eintraben zwingend erforderlich.

Beginn der Aufgabe aus dem Schritt oder aus dem Stand.

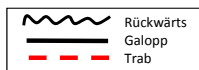

- 1) 4 Spins **rechts**, Verharren
- 2) 4 Spins **links**, Verharren
- 3) 3 Zirkel Galopp (**links**), 1. + 2. groß und schnell, **3. klein** und langsam, Galoppwechsel bei X
- 4) 3 Zirkel Galopp (**rechts**), 1. + 2. groß und schnell, **3. klein** und langsam, Galoppwechsel bei X
- 5) Galopp (**links**) auf dem Zirkel, der nicht geschlossen wird, Run Down entlang der langen Seite, Sliding Stop mind. 6,00 m von der Bande entfernt hinter dem **Mittelmarker**, Rollback **rechts**, kein Verharren
- 6) Galopp (**rechts**) auf dem Zirkel, der nicht geschlossen wird, Run Down entlang der langen Seite, Sliding Stop mind. 6,00 m von der Bande entfernt hinter dem **Mittelmarker**, Rollback **links**, kein Verharren
- 7) Galopp (**links**) auf dem Zirkel, der nicht geschlossen wird, Run Down entlang der langen Seite, Sliding Stop mind. 6,00 m von der Bande entfernt hinter dem **Mittelmarker**, Rückwärtsrichten mind. 3,00 m, Verharren

Der Reiter muss das Kopfstück zur Gebisskontrolle vor dem Richter abnehmen.

Reining Pattern 5 LK Q 2/1 jun.

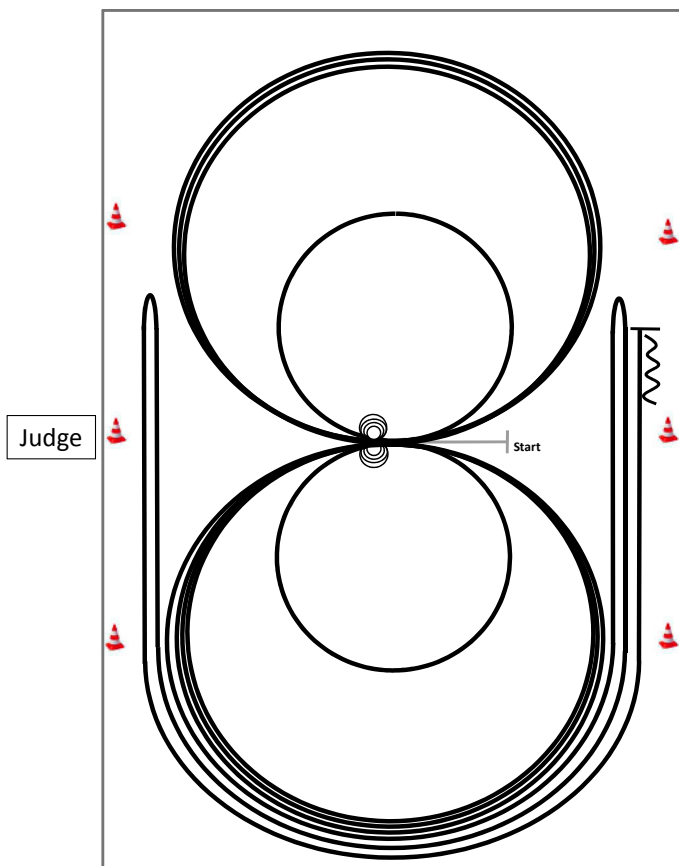

Im Trab zur Mitte der Bahn.

In der YS RN ist das Eintraben zwingend erforderlich.

Beginn der Aufgabe aus dem Schritt oder aus dem Stand.



- 1) 3 Zirkel Galopp (**links**), 1. + 2. groß und schnell, **3. klein** und langsam, Stop bei X
- 2) 4 Spins **links**, Verharren
- 3) 3 Zirkel Galopp (**rechts**), 1. + 2. groß und schnell, **3. klein** und langsam, Stop bei X
- 4) 4 Spins **rechts**, Verharren
- 5) 1 Zirkel Galopp (**links**) groß und schnell, Galoppwechsel bei X, 1 Zirkel Galopp (**rechts**) groß und schnell, Galoppwechsel bei X (figure 8)
- 6) Galopp (**links**) auf dem Zirkel, der nicht geschlossen wird, Run Down entlang der langen Seite, Sliding Stop mind. 6,00 m von der Bande entfernt hinter dem **Mittelmarker**, Rollback **rechts**, kein Verharren
- 7) Galopp (**rechts**) auf dem Zirkel, der nicht geschlossen wird, Run Down entlang der langen Seite, Sliding Stop mind. 6,00 m von der Bande entfernt hinter dem **Mittelmarker**, Rollback **links**, kein Verharren
- 8) Galopp (**links**) auf dem Zirkel, der nicht geschlossen wird, Run Down entlang der langen Seite, Sliding Stop mind. 6,00 m von der Bande entfernt hinter dem **Mittelmarker**, Rückwärtsrichten mind. 3,00 m, Verharren

Der Reiter muss das Kopfstück zur Gebisskontrolle vor dem Richter abnehmen.

Reining Pattern 8 FN Reining alle Klassen

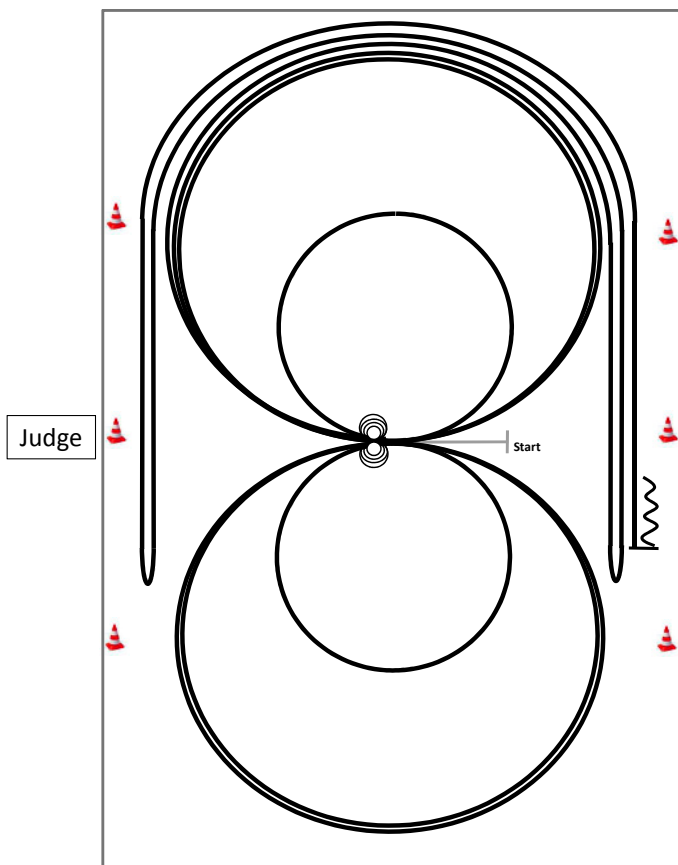

Im Trab zur Mitte der Bahn.

In der YS RN ist das Eintraben zwingend erforderlich.

Beginn der Aufgabe aus dem Schritt oder aus dem Stand.

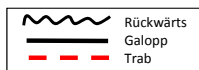

- 1) 4 Spins **links**, Verharren
- 2) 4 Spins **rechts**, Verharren
- 3) 3 Zirkel Galopp (**rechts**), 1. groß und schnell, **2. klein** und langsam, 3. groß und schnell, Galoppwechsel bei X
- 4) 3 Zirkel Galopp (**links**), 1. groß und schnell, **2. klein** und langsam, 3. groß und schnell, Galoppwechsel bei X
- 5) Galopp (**rechts**) auf dem Zirkel, der nicht geschlossen wird, Run Down entlang der langen Seite, Sliding Stop mind. 6,00 m von der Bande entfernt hinter dem **Mittelmarker**, Rollback **links**, kein Verharren
- 6) Galopp (**links**) auf dem Zirkel, der nicht geschlossen wird, Run Down entlang der langen Seite, Sliding Stop mind. 6,00 m von der Bande entfernt hinter dem **Mittelmarker**, Rollback **rechts**, kein Verharren
- 7) Galopp (**rechts**) auf dem Zirkel, der nicht geschlossen wird, Run Down entlang der langen Seite, Sliding Stop mind. 6,00 m von der Bande entfernt hinter dem **Mittelmarker**, Rückwärtsrichten mind. 3,00 m, Verharren

Der Reiter muss das Kopfstück zur Gebisskontrolle vor dem Richter abnehmen.

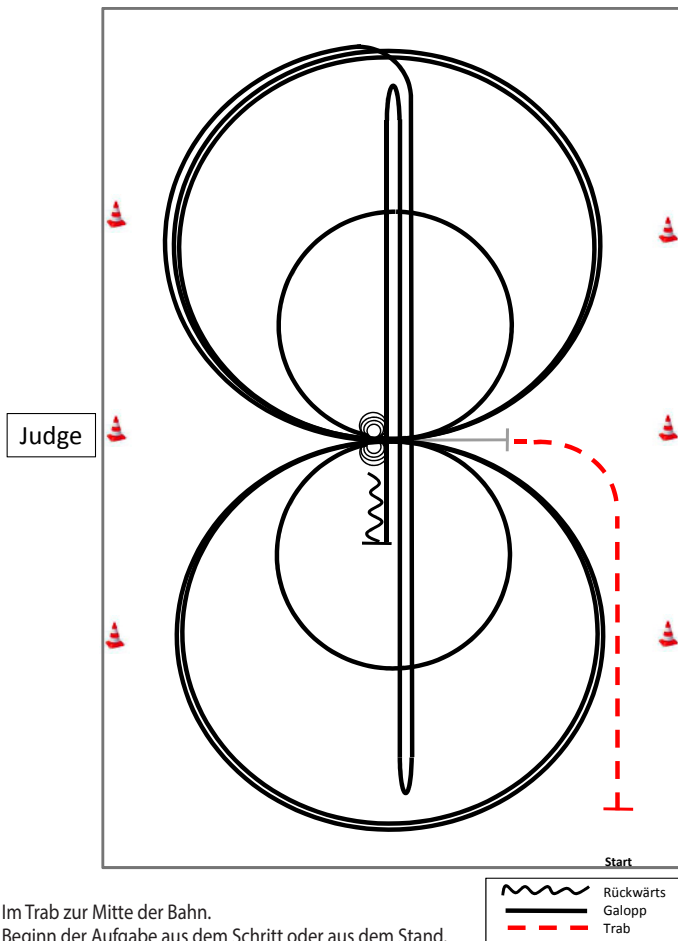

Im Trab zur Mitte der Bahn.

Beginn der Aufgabe aus dem Schritt oder aus dem Stand.

- 1) 4 Spins **links**, Verharren
- 2) 4 Spins **rechts**, Verharren
- 3) 3 Zirkel Galopp (**rechts**), **1. klein** und langsam, 2. + 3. groß und schnell, Galoppwechsel bei X
- 4) 3 Zirkel Galopp (**links**), **1. klein** und langsam, 2. + 3. groß und schnell, Galoppwechsel bei X
- 5) Galopp (**rechts**) auf dem Zirkel, der nicht geschlossen wird, Run Down auf der Mittellinie, Sliding Stop hinter dem **Endmarker**, Rollback **rechts**, kein Verharren
- 6) Run Down auf der Mittellinie, Sliding Stop hinter dem **Endmarker**, Rollback **links**, kein Verharren
- 7) Run Down auf der Mittellinie, Sliding Stop hinter dem **Mittelmärker**, Rückwärtsrichten bis zur Mitte der Bahn oder mind. 3,00 m, Verharren

Der Reiter muss das Kopfstück zur Gebisskontrolle vor dem Richter abnehmen.

Reining Pattern 10 Q LK 2/1 A/B

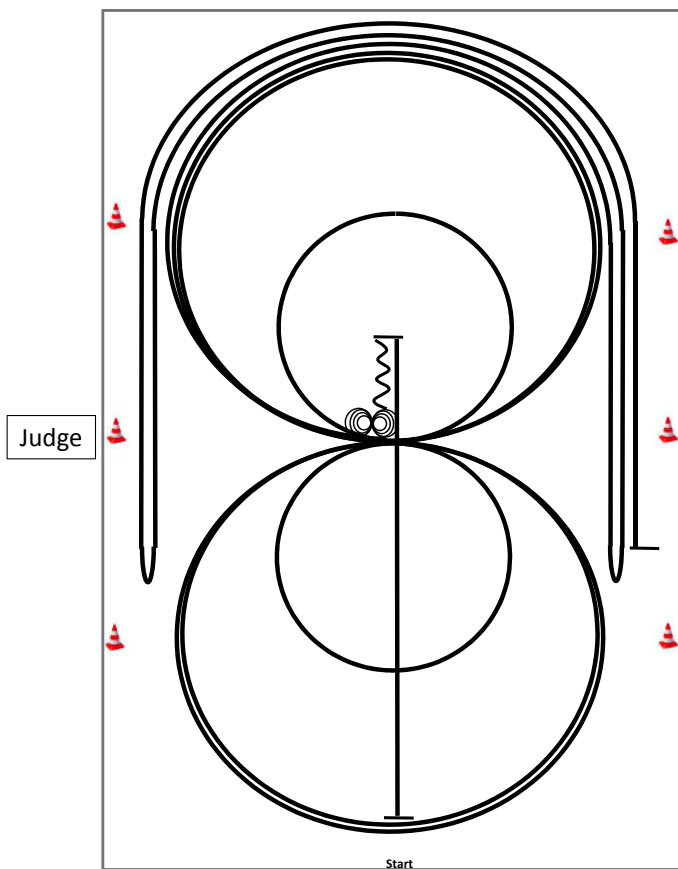

- 1) Run Down auf der Mittellinie, Sliding Stop hinter dem **Mittelmarker**, Rückwärtsrichten bis zur Mitte der Bahn oder mind. 3,00 m, Verharren
- 2) 4 Spins **rechts**, Verharren
- 3) 4¼ Spins **links**, Verharren
- 4) 3 Zirkel Galopp (**rechts**), 1. + 2. groß und schnell, **3. klein** und langsam, Galoppwechsel bei X
- 5) 3 Zirkel Galopp (**links**), **1. klein** und langsam, 2. + 3. groß und schnell, Galoppwechsel bei X
- 6) Galopp (**rechts**) auf dem Zirkel, der nicht geschlossen wird, Run Down entlang der langen Seite, Sliding Stop mind. 6,00 m von der Bande entfernt hinter dem **Mittelmarker**, Rollback **links**, kein Verharren
- 7) Galopp (**links**) auf dem Zirkel, der nicht geschlossen wird, Run Down entlang der langen Seite, Sliding Stop mind. 6,00 m von der Bande entfernt hinter dem **Mittelmarker**, Rollback **rechts**, kein Verharren
- 8) Galopp (**rechts**) auf dem Zirkel, der nicht geschlossen wird, Run Down entlang der langen Seite, Sliding Stop mind. 6,00 m von der Bande entfernt hinter dem **Mittelmarker**, Verharren

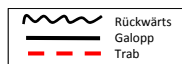

Der Reiter muss das Kopfstück zur Gebisskontrolle vor dem Richter abnehmen.

Jungpferde Reining Pattern 1 für 4jährig 5jährig 6jährig

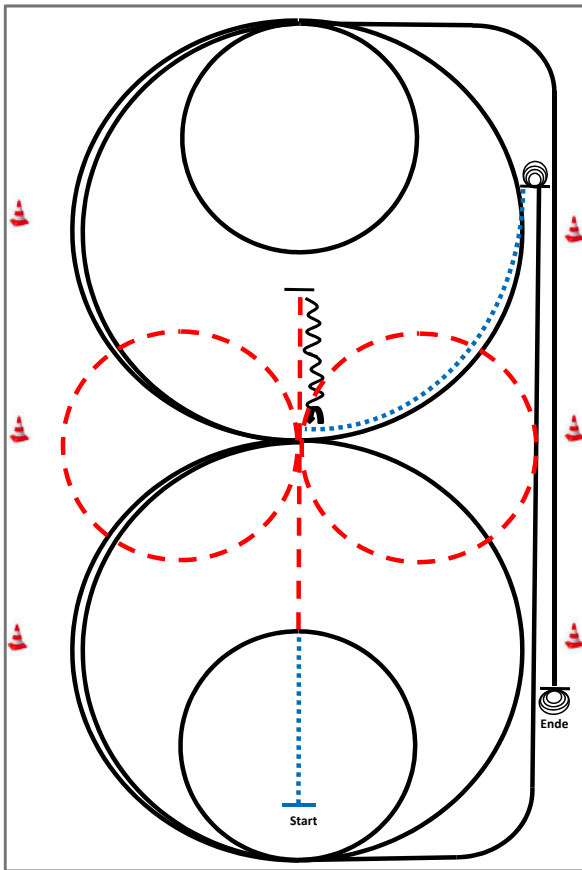

- 1) Schritt und Trab durch die Länge der Bahn, bei X eine Voltenacht (opt. li./re. beginnend), Trab
- 2) Stop hinter X, Rückwärtsrichten bis X, ¼ Turn **links**
- 3) 2½ Zirkel Galopp (**links**), 1½ groß, **2. klein** (alle Zirkel gleichbleibendes Tempo)
- 4) Run Down entlang der langen Seite, Sliding Stop mind. 6,00m von der Bande entfernt hinter dem **Endmarker**
- 5) 3½ Spins **links**, Verharren
- 6) Schritt bis X, 2½ Zirkel Galopp (**rechts**), 1½ groß, **2. klein** (alle Zirkel gleichbleibendes Tempo)
- 7) Run Down entlang der langen Seite, Sliding Stop mind. 6,00m von der Bande entfernt hinter dem **Endmarker**
- 8) 3½ Spins **rechts**, Verharren

	Rückwärts
	Galopp
	Trab
	Schritt

Der Reiter muss das Kopfstück zur Gebisskontrolle vor dem Richter abnehmen.

Jungfernde Trail Pattern 6 für 4 und 5 jährig

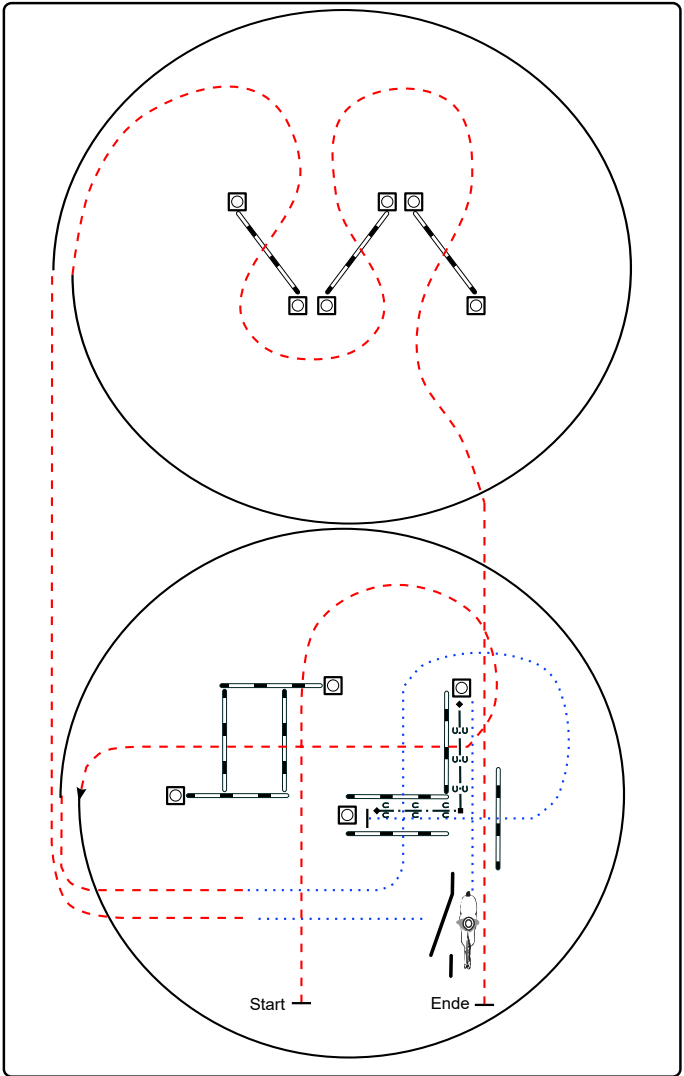

- 1) Trabstangen (2,00 m)
- 2) Linksgalopp, Trab
- 3) Schrittstangen (1,20 m), Schritt in Gasse
- 4) Rückwärts L, Schritt zum Tor, Seiltor (rechte Hand)
- 5) Schritt, Trab, Rechtsgalopp
- 6) Trabstangen

- Schritt
- - - - - Trab
- Galopp
- ← · ↻ · ↻ · ↻ · → Rückwärts

Jungferde Trail Pattern 7 für 6 jährig

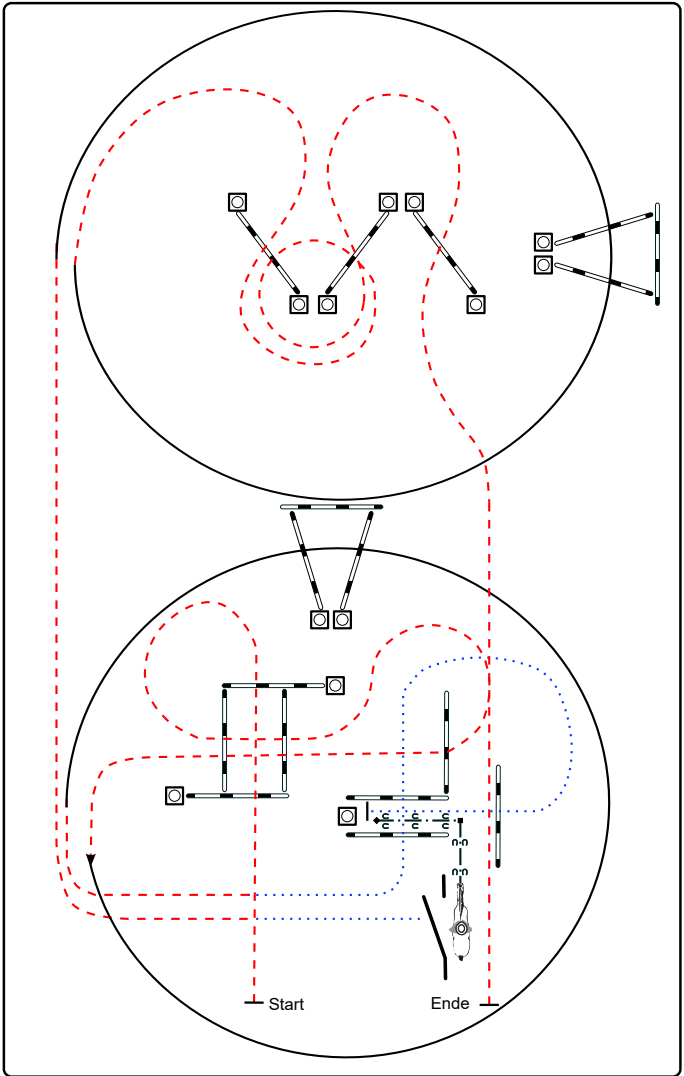

- 1) Trabstangen (4,00 m, 2,00 m)
- 2) Linksgalopp Galoppstangen (Abstand mittig 2,00 m), Trab
- 3) Schrittstangen (Abstand 1,20 m), Schritt in Gasse
- 4) Rückwärts L zum Tor, Seiltor (linke Hand)
- 5) Schritt, Trab, Rechtsgalopp Galoppstangen (Abstand mittig 2,00 m)
- 6) Trabstangen

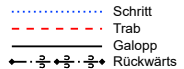

Jungferde Basis Pattern 5 für 4-jährig und 5-jährig

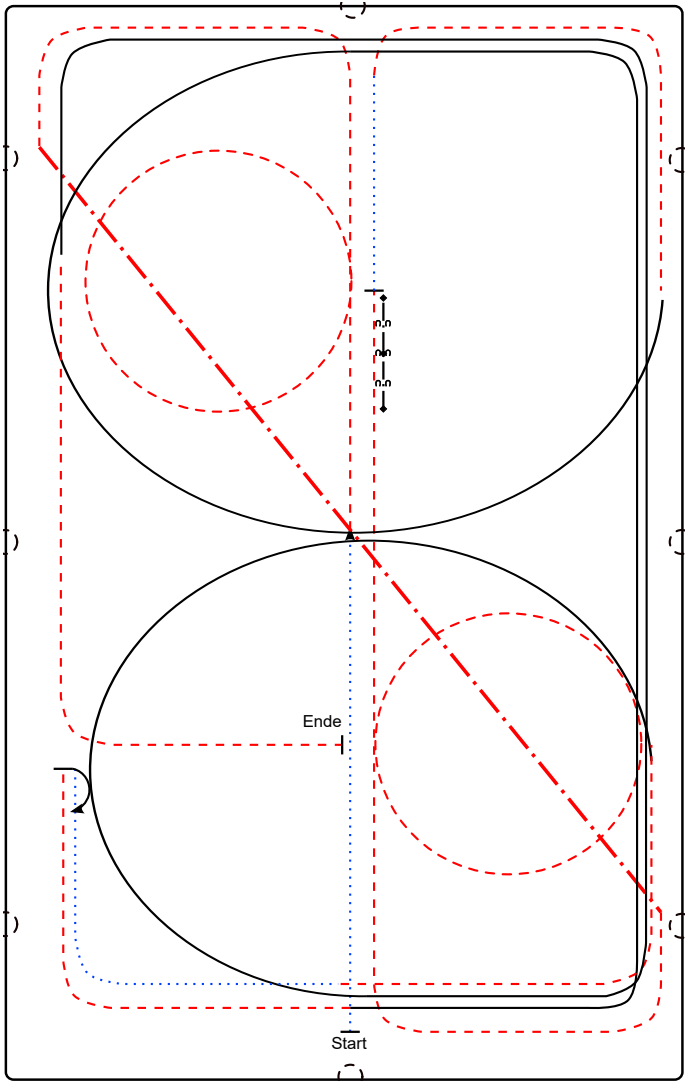

- 1) Schritt durch die Länge der Bahn, Trab bei X, Volte (**links**), ganze Bahn

Schritt
 Trab
 Galopp
 Rückwärts
- 2) Verstärkter Trab auf der Diagonalen, Trab durch die Länge der Bahn, Volte (**rechts**), weiter durch die Länge der Bahn
- 3) Stop, Rückwärts (mind. 2 Pferdelängen), Schritt, Trab ganze Bahn
- 4) Rechtsgalopp 3/4 Zirkel, ganze Bahn, Trab
- 5) Stop, 180° HHW (**rechts**), Schritt, Trab, ganze Bahn
- 6) Linksgalopp 3/4 Zirkel, ganze Bahn, Trab, Stop auf Höhe der Mittellinie

Jungferde Basis Pattern 6 für 6 jährig

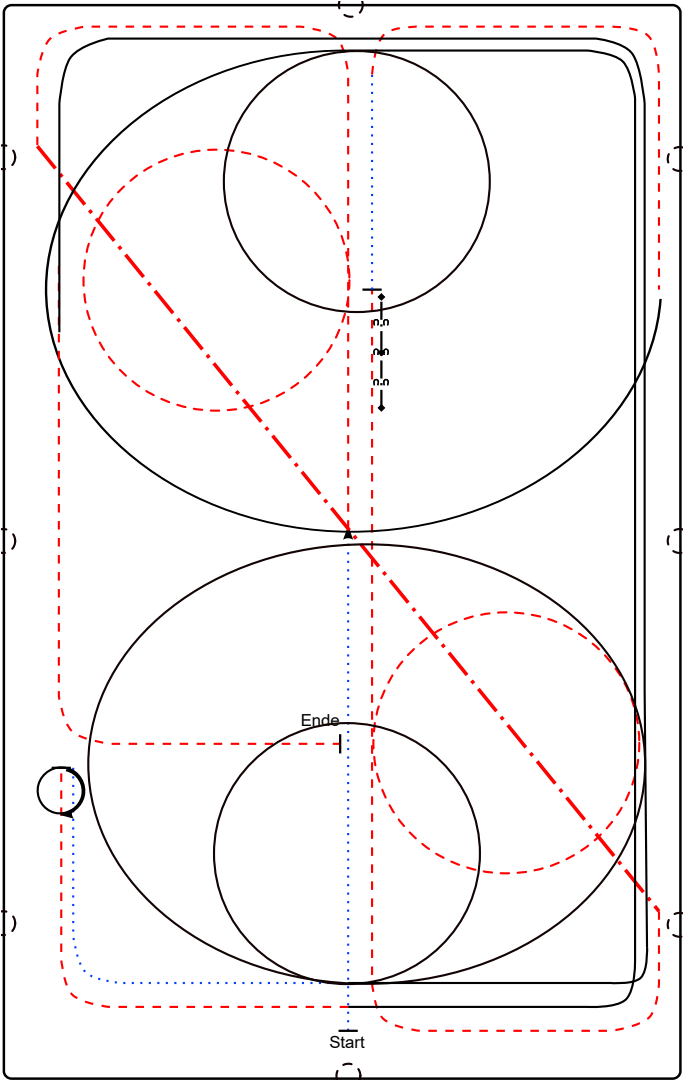

- 1) Schritt durch die Länge der Bahn, Trab bei X, Volte (**links**), ganze Bahn
- 2) Verstärkter Trab auf der Diagonalen, Trab durch die Länge der Bahn, Volte (**rechts**), weiter durch die Länge der Bahn
- 3) Stop, Rückwärts (mind. 2 Pferdelängen), Schritt, Trab ganze Bahn
- 4) Rechtsgalopp 3/4 Zirkel, 1 Volte, ganze Bahn, Trab
- 5) Stop, 540° HHW (**rechts**), Schritt
- 6) Linksgalopp 1 Zirkel, 1 Volte, ganze Bahn, Trab, Stop auf Höhe der Mittellinie

	Schritt
	Trab
	Galopp
	Rückwärts

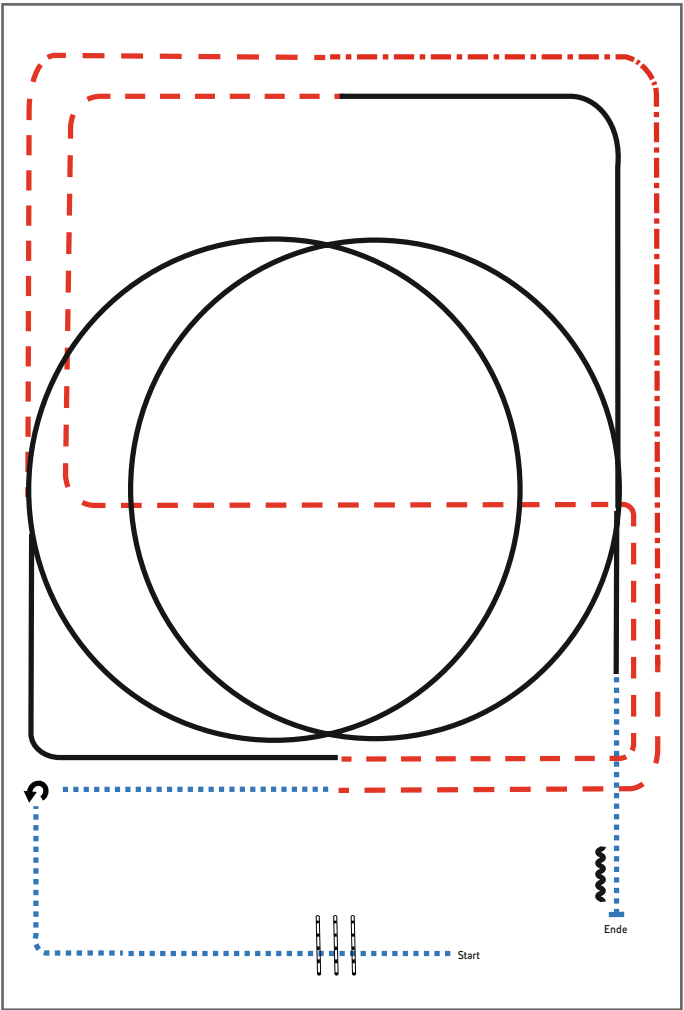

Ranch Riding Jungferde Pattern 1 4 jährig



- 1) Walk, Walk over, Walk
- 2) Stop, Turn 270° left, Walk
- 3) Trot, extended Trot, Trot
- 4) Lope LL circle, Lope, Trot
- 5) Lope RL circle, Lope, Walk
- 6) Stop, Back up

Legende:

Walk	•••••
Trot	— — — — —
Extended Trot	- · - · - · - · - ·
Lope	— — — — —
Extended Lope	- · - · - · - · - ·
Back-up	⋈⋈⋈⋈⋈

Ranch Riding Jungpferde Pattern 2 für 5 jährige

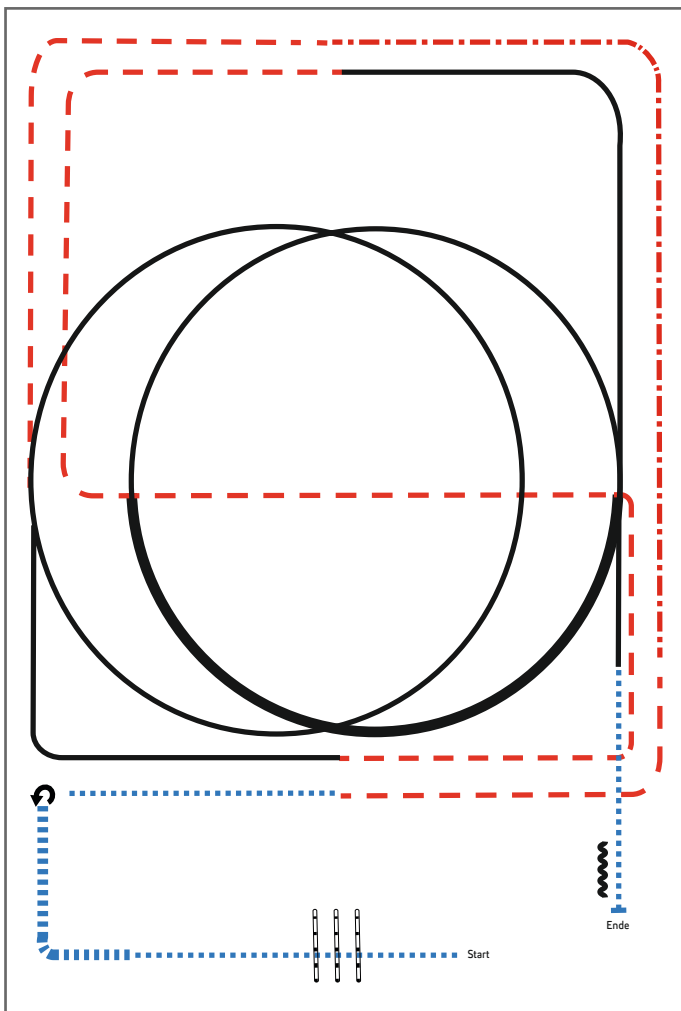

- 1) Walk, Walk over, extended Walk
- 2) Stop, Turn 270° left, Walk
- 3) Trot, extended Trot, Trot
- 4) Lope LL circle, Lope, Trot
- 5) Lope RL, 1/2 circle extended Lope, 1/2 circle Lope, Lope
- 6) Walk, Stop, Back up

Legende:

Walk	
Trot	
Extended Trot	
Lope	
Extended Lope	
Back-up	

Youngstars Challenge Pattern 4

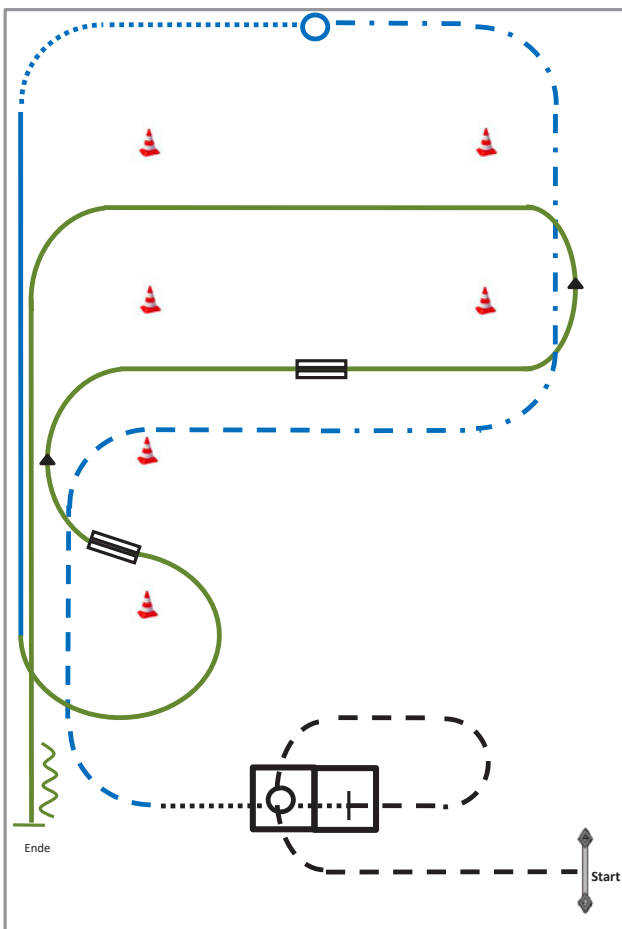

- 1) Tor (TH)
- 2) Jog over, Jog in, Stop (TH)
- 3) Walk in, 360° Turn either way, Walk out (TH)
- 4) Trot, Extended Trot, Stop (RR)
- 5) Turn 360° (each direction either way first) (RR)
- 6) Walk, Lope (RR)
- 7) Galoppwechsel auf der Linie (WR)
- 8) Galoppwechsel mit Seitenwechsel (WR)
- 9) Linksgalopp, Stop, Rückwärtsrichten (WR)

	Back
	Lope
	Extended Lope
	Jog/Trot
	Extended Trot
	Walk/ Ext. Walk
	Lead change

Western Riding Pattern 15 Q LK 2/1 jun

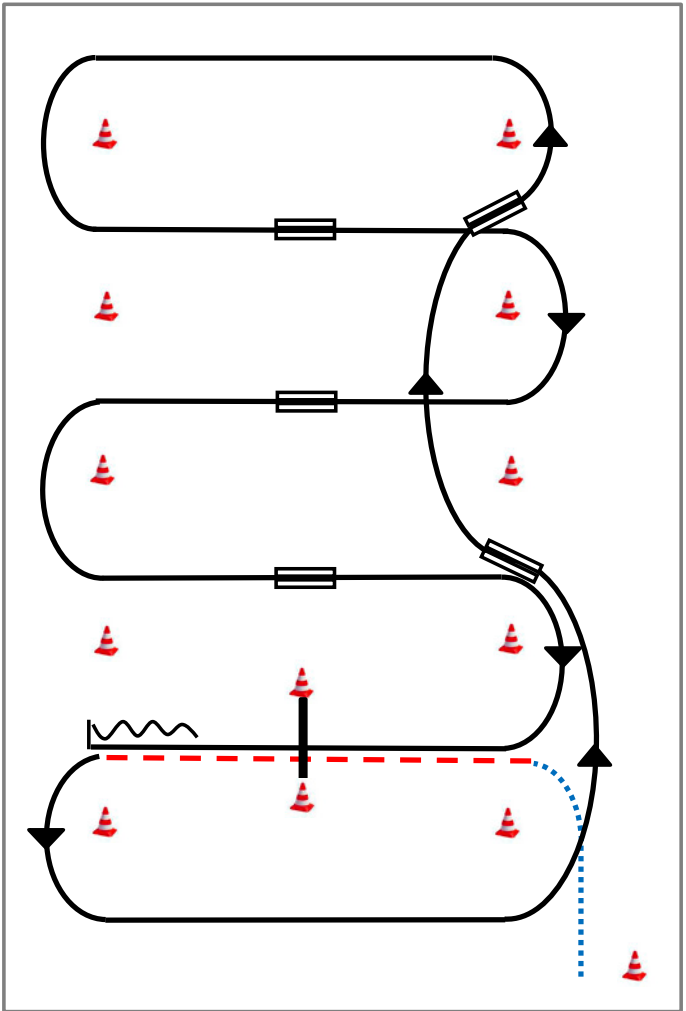

- 1) Schritt vom Start-Pylon, Übergang zum Trab zwischen den Markern, Trab über die Stange
- 2) Übergang zum Linksgalopp zwischen den Markern, Galopp an der kurzen Seite
- 3) 1. Galoppwechsel auf der Linie
- 4) 2. Galoppwechsel auf der Linie
- 5) 1. Galoppwechsel mit Seitenwechsel
- 6) 2. Galoppwechsel mit Seitenwechsel
- 7) 3. Galoppwechsel mit Seitenwechsel
- 8) Galopp über die Stange
- 9) Stop zwischen den Markern, Rückwärtsrichten

	Rückwärts
	Galopp
	Trab
	Schritt
	Wechselzone

Western Riding Pattern 12 LK 2 A sen / LK 1 A sen

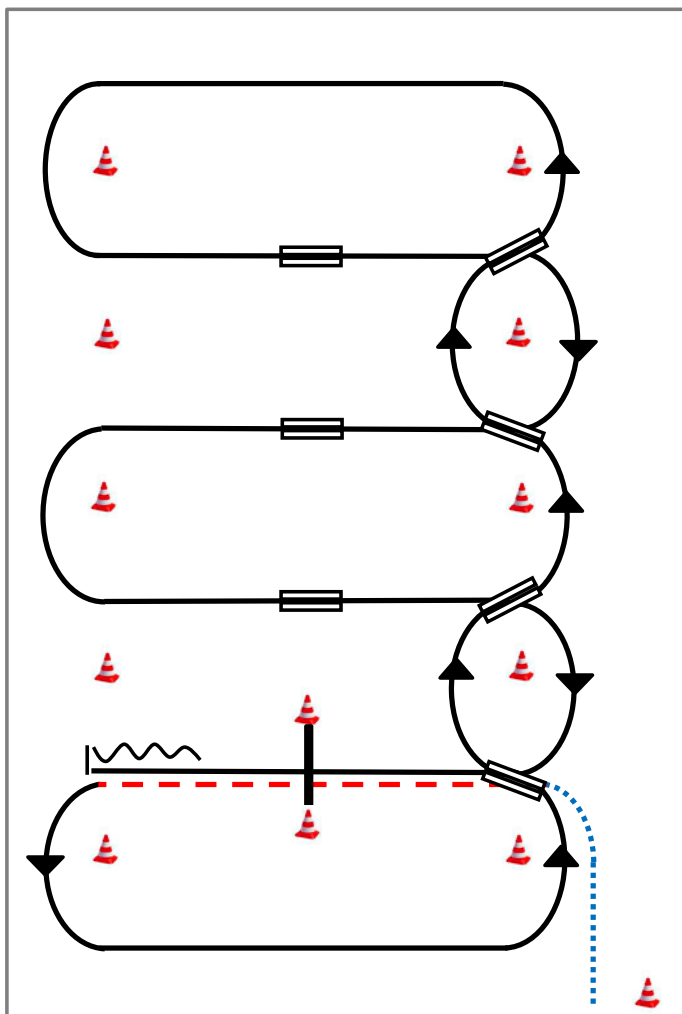

- 1) Schritt vom Start-Pylon, Übergang zum Trab zwischen den Markern, Trab über die Stange
- 2) Übergang zum Linksgalopp zwischen den Markern, Galopp an der kurzen Seite
- 3) 1. Galoppwechsel auf der Linie
- 4) 2. Galoppwechsel auf der Linie
- 5) 3. Galoppwechsel auf der Linie
- 6) 4. Galoppwechsel auf der Linie
- 7) 1. Galoppwechsel mit Seitenwechsel
- 8) 2. Galoppwechsel mit Seitenwechsel
- 9) 3. Galoppwechsel mit Seitenwechsel
- 10) Galopp über die Stange
- 11) Stop zwischen den Markern, Rückwärtsrichten

	Rückwärts
	Galopp
	Trab
	Schritt
	Wechselzone

Western Riding Pattern 4 Q LK 2/1 A sen / Q LK2/1 B

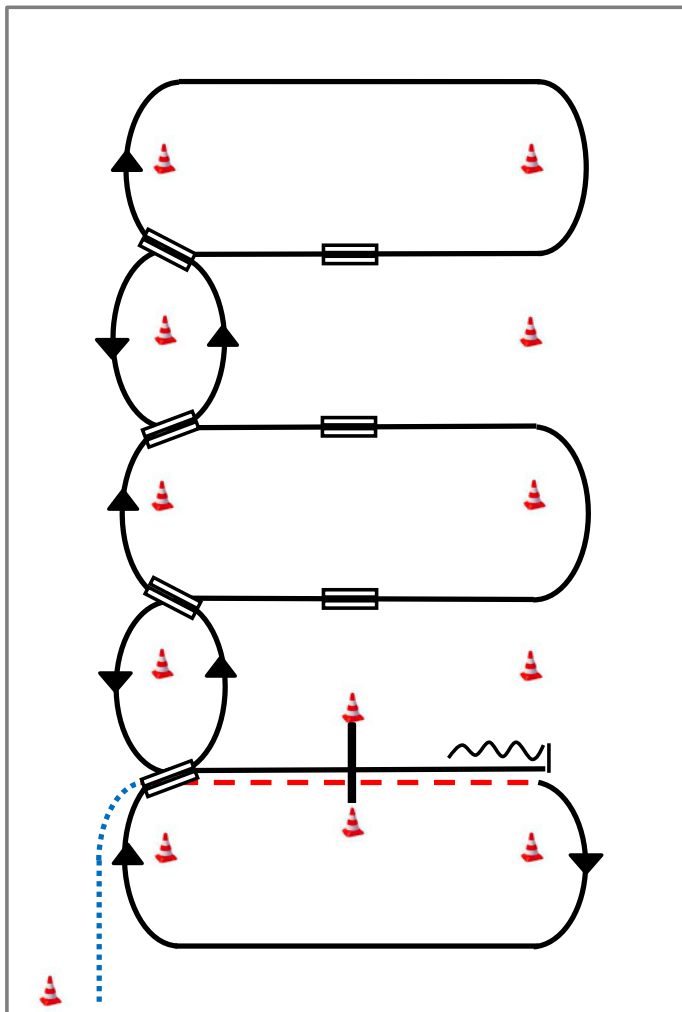

- 1) Schritt vom Start-Pylon, Übergang zum Trab zwischen den Markern, Trab über die Stange
- 2) Übergang zum Rechtsgalopp zwischen den Markern, Galopp an der kurzen Seite
- 3) 1. Galoppwechsel auf der Linie
- 4) 2. Galoppwechsel auf der Linie
- 5) 3. Galoppwechsel auf der Linie
- 6) 4. Galoppwechsel auf der Linie
- 7) 1. Galoppwechsel mit Seitenwechsel
- 8) 2. Galoppwechsel mit Seitenwechsel
- 9) 3. Galoppwechsel mit Seitenwechsel
- 10) Galopp über die Stange
- 11) Stop zwischen den Markern, Rückwärtsrichten

	Rückwärts
	Galopp
	Trab
	Schritt
	Wechselzone

Working Cowhorse Pattern 4 Q LK 2/1 jun./Q LK 2/1 sen / Box drive Box

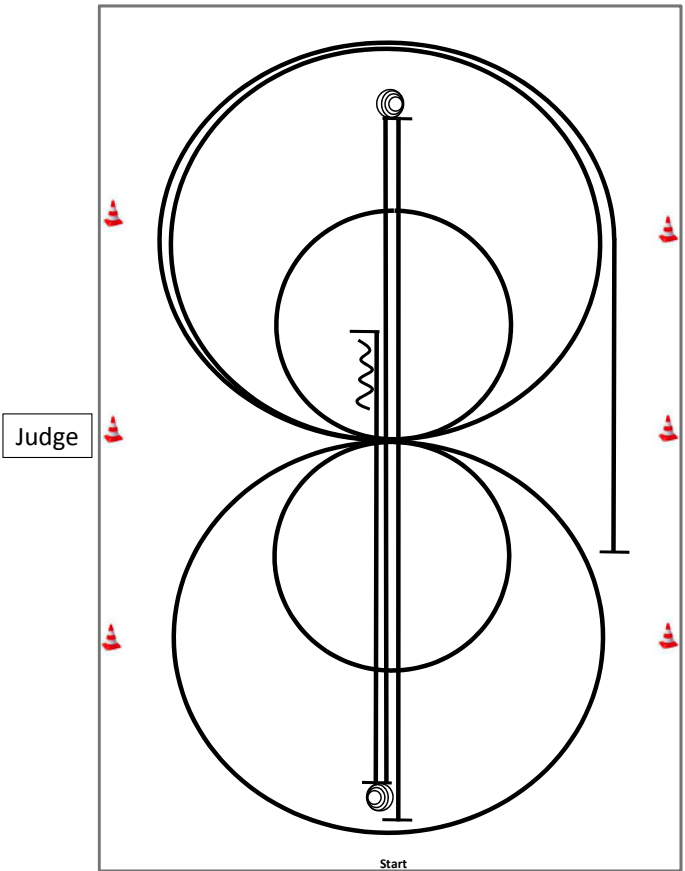

- 1) Im Run Down auf der Mittellinie, Sliding Stop hinter dem **Endmarker**
- 2) 3½ Spins **links**
- 3) Run Down auf der Mittellinie, Sliding Stop hinter dem **Endmarker**
- 4) 3½ Spins **rechts**
- 5) Run Down auf der Mittellinie, Sliding Stop hinter dem **Mittelmarker**, Rückwärtsrichten mind. 3,00 m, ¼ Turn **links**
- 6) 2 Zirkel Galopp (**rechts**), **1. klein** und langsam, 2. groß und schnell, Galoppwechsel bei X, 2 Zirkel Galopp (**links**), **1. klein** und langsam, 2. groß und schnell, Galoppwechsel bei X
- 7) Galopp (**rechts**) auf dem Zirkel, der nicht geschlossen wird, Run Down entlang der langen Seite, Sliding Stop mind. 6,00m von der Bande entfernt hinter dem **Mittelmarker**



Verharren, um das Ende des Patterns anzuzeigen.

Superhorse Pattern 1 LK 1/2 sen.

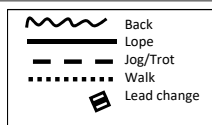
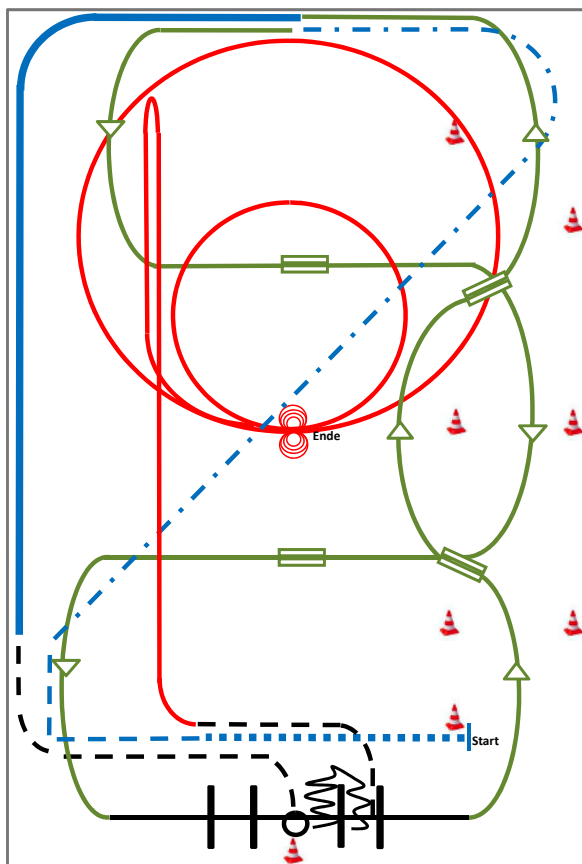

- 1) Extended Walk (RR)
- 2) Trot, Extended Trot (RR)
- 3) Galoppwechsel mit Seitenwechsel (WR)
- 4) Galoppwechsel mit Seitenwechsel (WR)
- 5) Lope over Linksgalopp (TH)
- 6) 2 Galoppwechsel auf der Linie (WR)
- 7) Extended Lope (RR)
- 8) Jog, Jog in, 360° Turn either way (TH)
- 9) Back up, Jog out (TH)
- 10) Rechtsgalopp, Run Down entlang der langen Seite, Sliding Stop mind. 6,00 m von der Bande entfernt hinter dem Mittelmarker, Rollback **links**, kein Verharren (RN)
- 11) 2 Zirkel Galopp (**links**), 1. groß und schnell, **2. klein** und langsam, Stop bei X (RN)
- 12) 4 Spins **links**, 4 Spins **rechts** (RN)

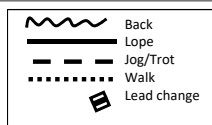
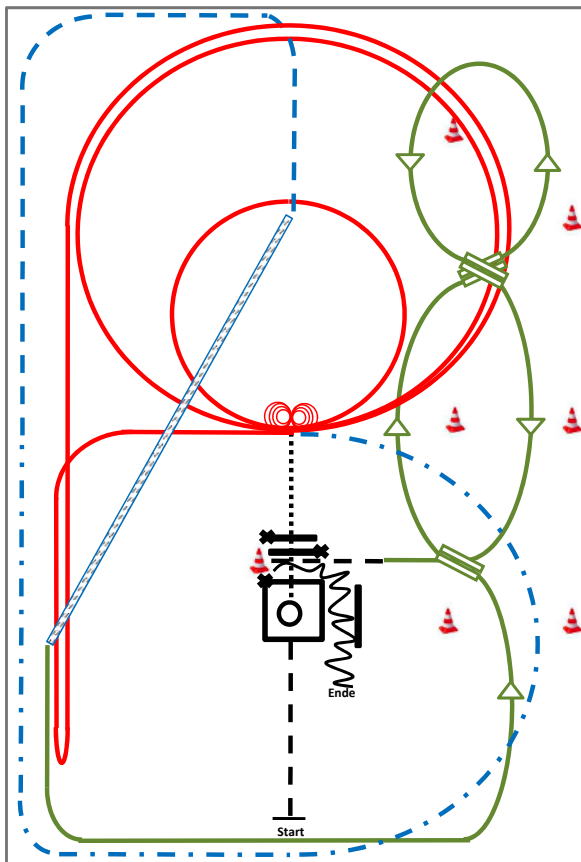

- 1) Jog, Jog in, 360° Turn either way (TH)
- 2) Walk out and Walk over (TH)
- 3) 4 Spins **links**, 4 1/4 Spins **rechts** (RN)
- 4) 2 Zirkel Galopp (**links**), 1. groß und schnell, **2. klein** und langsam (RN)
- 5) Galopp (**links**) auf dem Zirkel, der nicht geschlossen wird, Run Down entlang der langen Seite, Sliding Stop mind. 6,00 m von der Bande entfernt hinter dem Mittelmarker, Rollback **rechts**, kein Verharren, Lope bis X (RN),
- 6) Extended Trot (RR)
- 7) Trot Corners (RR)
- 8) Two-Track **rechts** (RR)
- 9) Galoppwechsel auf der Linie (WR)
- 10) Galoppwechsel auf der Linie (WR)
- 11) Galoppwechsel auf der Linie (WR)
- 12) Jog in, Back up (TH)

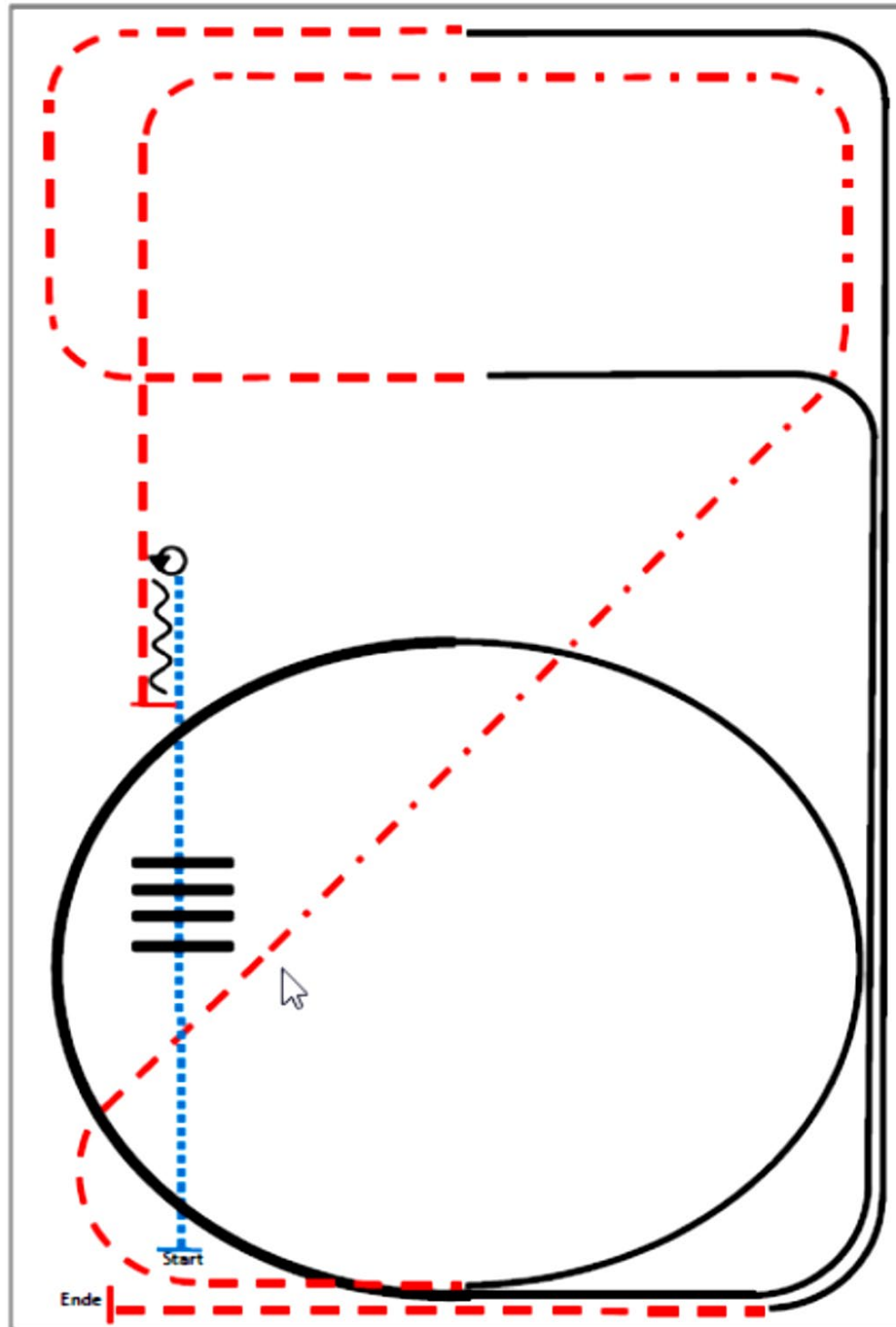

- (1) Walk
- (2) Walk over, Walk
- (3) Stop, 360° Turn (rechts oder links)
- (4) Back
- (5) Trot
- (6) Extended Trot, Trot
- (7) Linksgalopp
- (8) Extended Lope, Lope
- (9) Trot
- (10) Rechtsgalopp
- (11) Trot, Stop

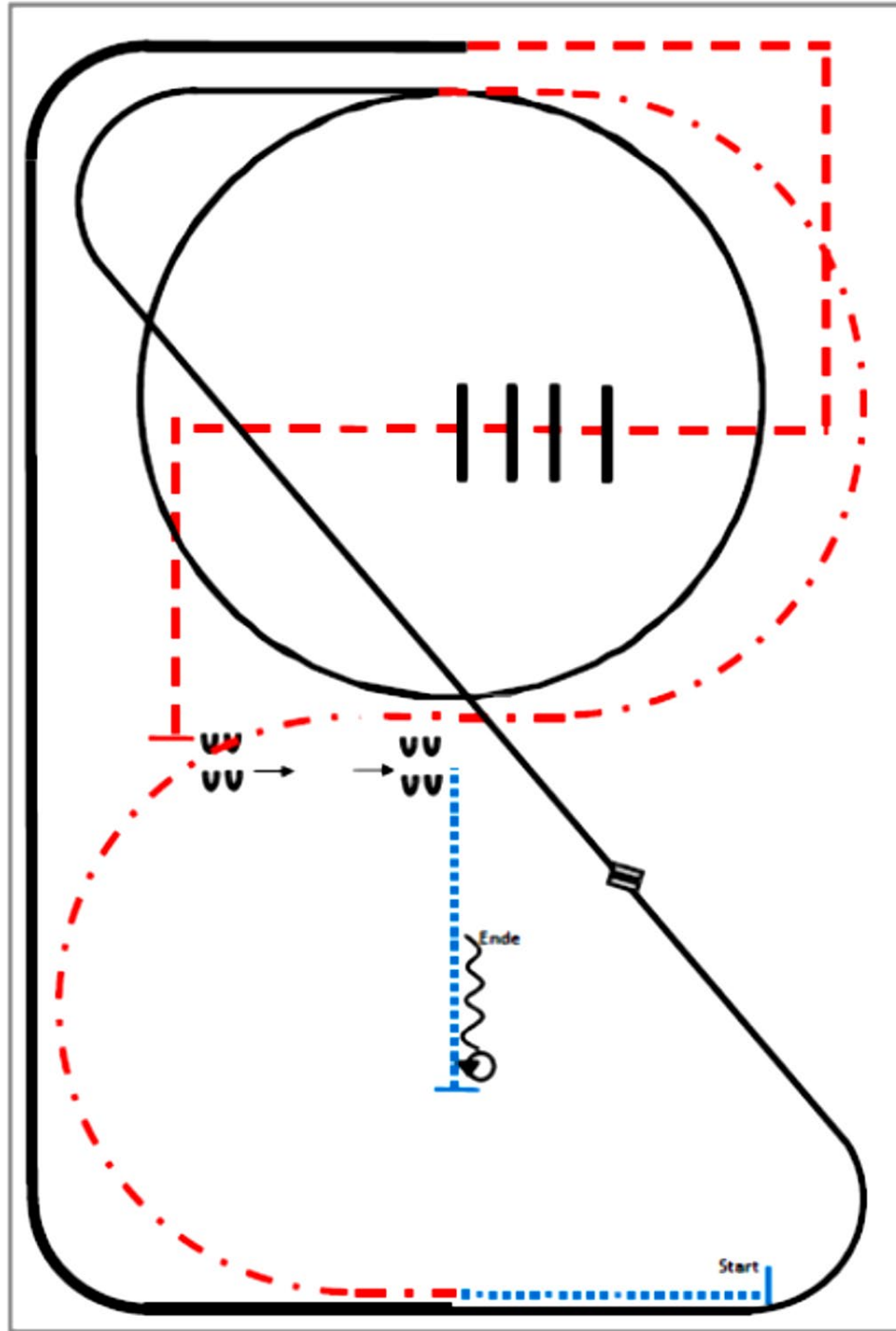

- (1) Walk
- (2) Extended Trot, Trot
- (3) 1 Zirkel Linksgalopp, Linksgalopp
- (4) Galoppwechsel (fliegend oder einfach)
- (5) Rechtsgalopp
- (6) Extended Lope
- (7) Trot corners
- (8) Trot over, Trot
- (9) Stop, Sidepass links
- (10) Walk, Stop
- (11) 360° Turn (rechts oder links), Back up

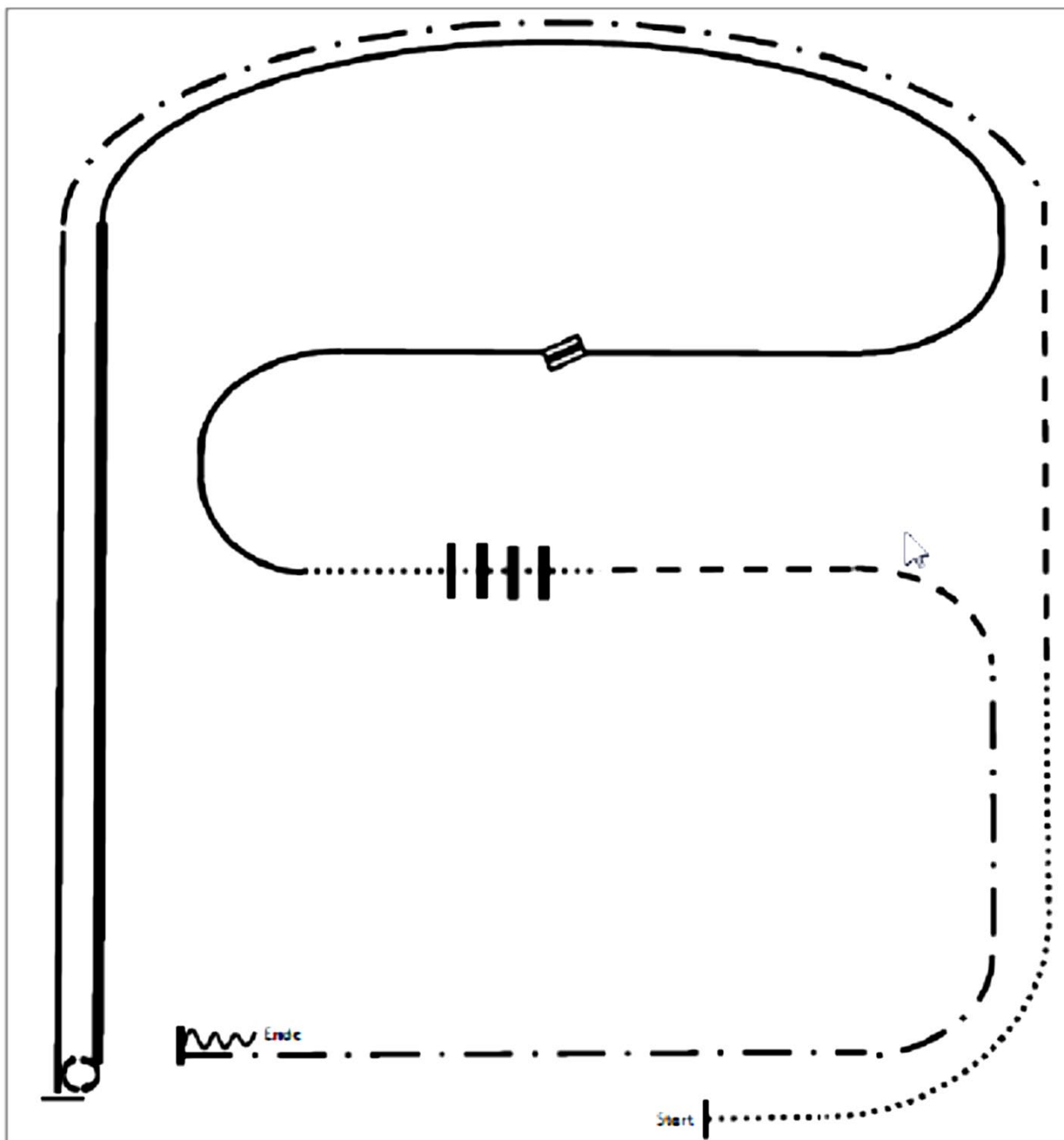

- (1) Walk
- (2) Trot
- (3) Extended Trot
- (4) Linksgalopp
- (5) Stop, 540° Turn rechts
- (6) Extended Lope rechts
- (7) Rechtsgalopp
- (8) Galoppwechsel (fliegend oder einfach), Linksgalopp
- (9) Walk
- (10) Walk over
- (11) Trot
- (12) Extended Trot
- (13) Stop, Back up

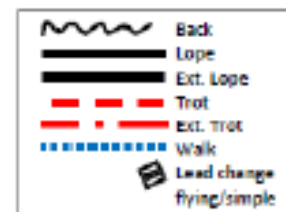

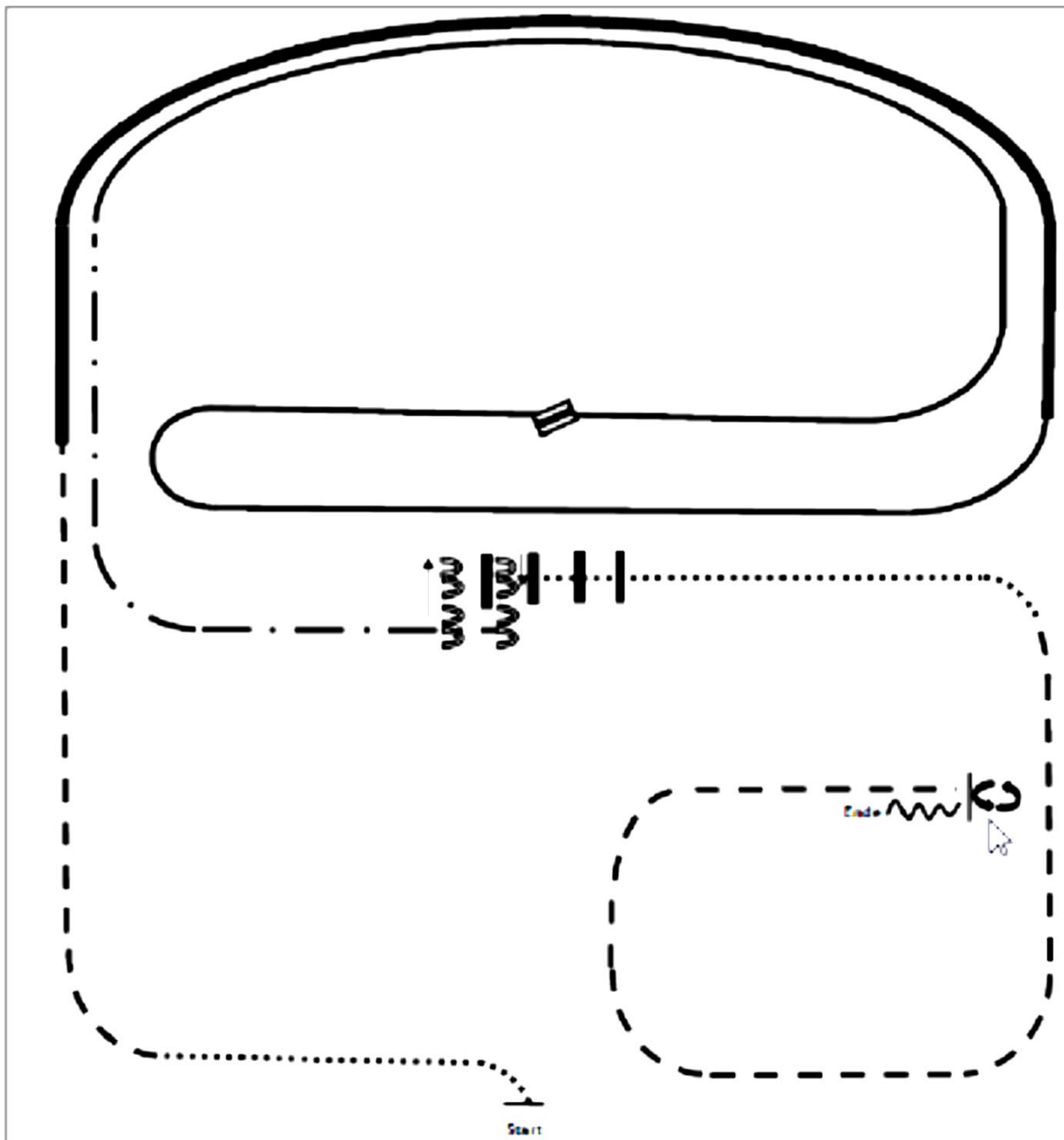

- (1) Walk
- (2) Trot
- (3) Extended Lope rechts
- (4) Rechtsgalopp
- (5) Galoppwechsel (fliegend oder einfach)
- (6) Linksgalopp
- (7) Extended Trot
- (8) Stop, Sidepass links, Sidepass rechts 1/2 Strecke
- (9) Walk over
- (10) Walk
- (11) Trot
- (12) Stop, 360° Turn links, Back up

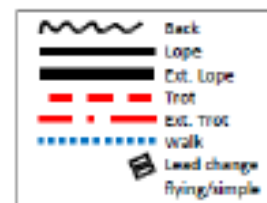

Achtung:

Bitte den **Galopp** durch
Trab ersetzen

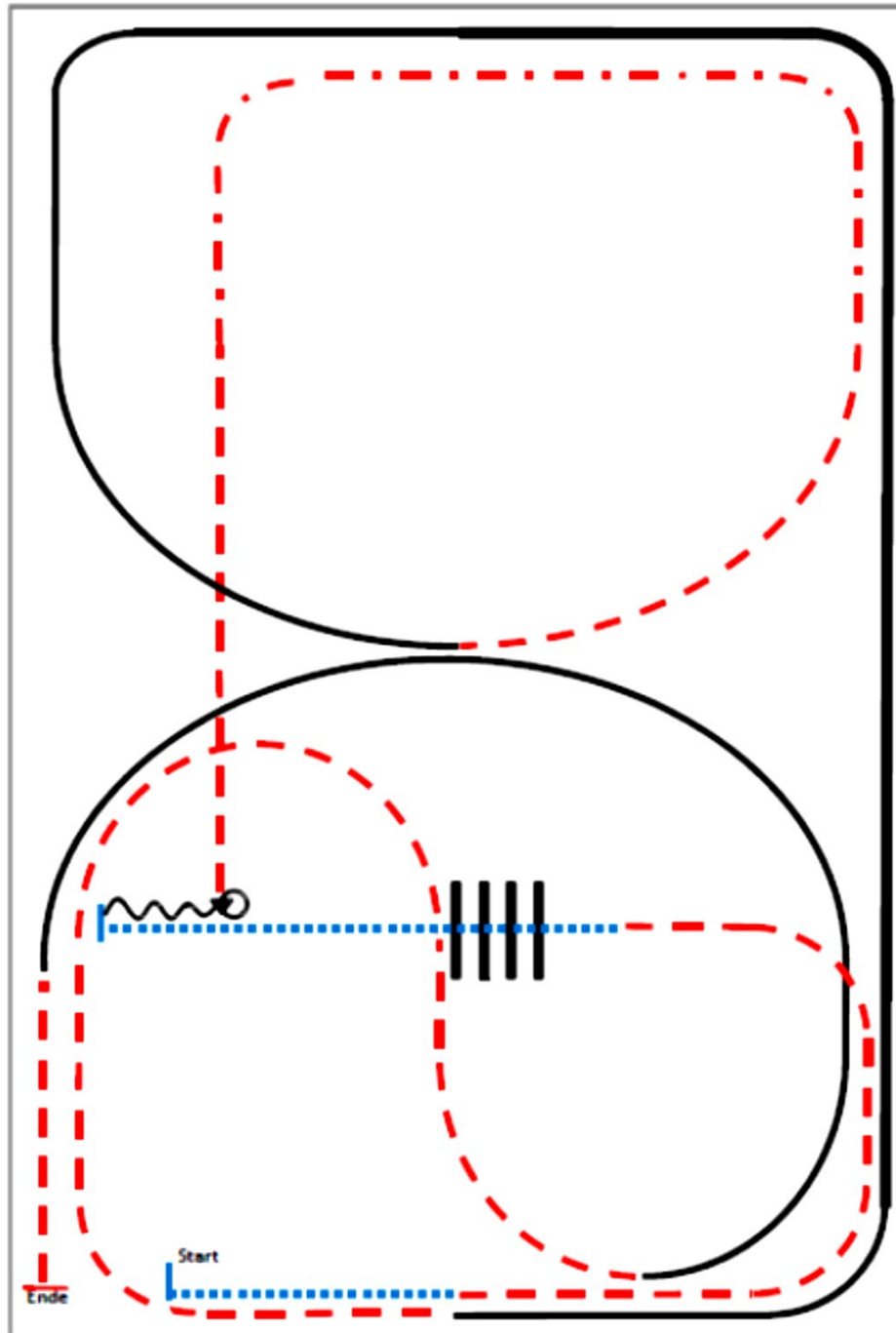

- (1) Walk
- (2) Trot
- (3) Walk over, Walk
- (4) Stop, Back up, 90° Turn rechts
- (5) Trot, Extended Trot, Trot
- (6) Trot
- (7) Trot
- (8) Trot
- (9) Trot
- (10) Trot, Stop

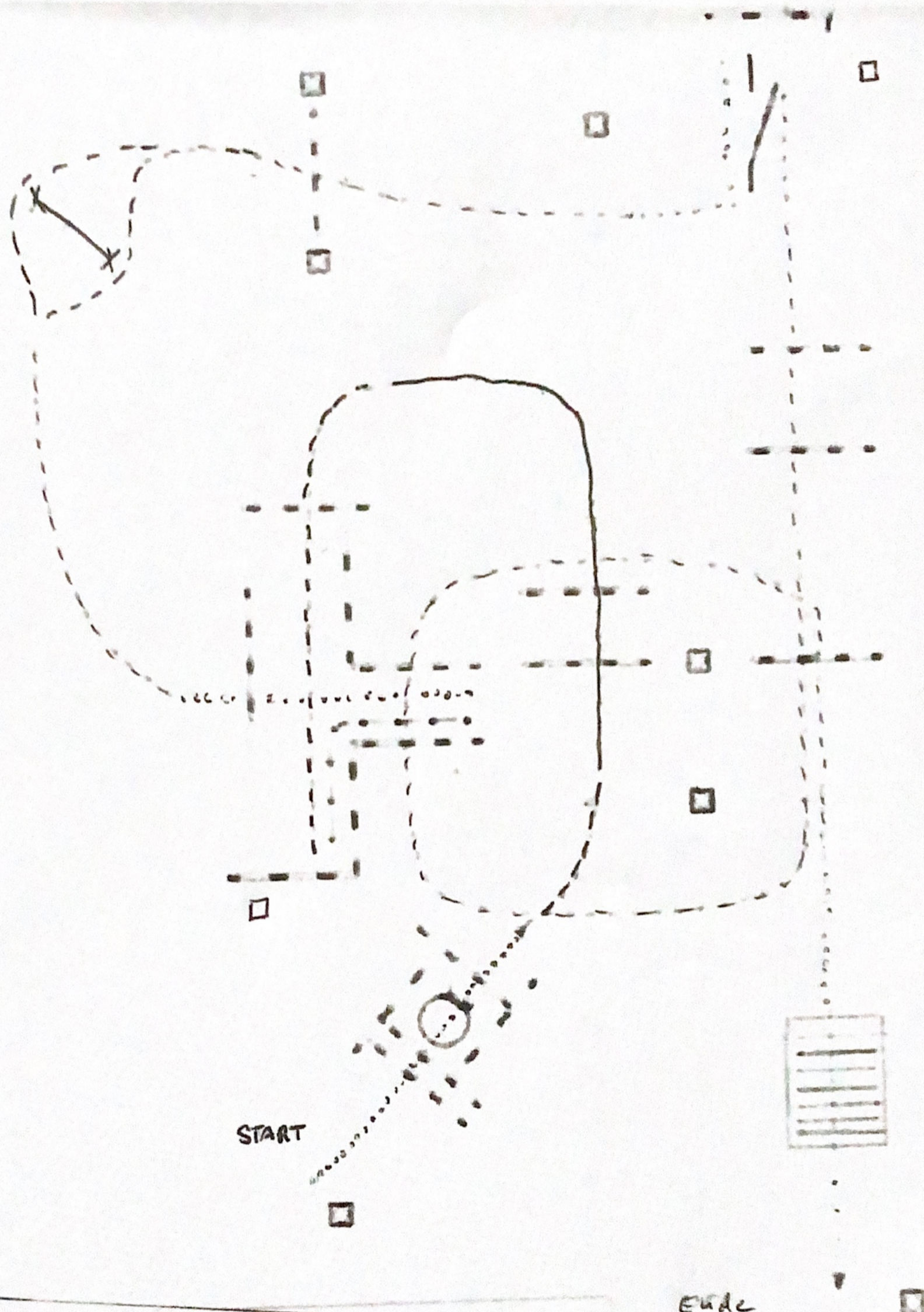

1. Walk, Stopp und an der Startpylone ableinen
2. Walk over, H.b.F., Stopp, Hund außerhalb der Box ablegen
3. 360 Grad Turn, rechts oder links, Walk out, H.b.F.
4. Jog H.b.F., Lope over LL, H.b.F., Jog in H.b.F., Stopp, Hund voraus zur Pylone schicken, ablegen, Hund wartet
5. Back up, Stopp, Hund ins Fuß rufen, Walk over, H.b.F., Jog, H.b.F., Hund über Sprung
6. Jog over, H.b.F.
7. Walk, H.b.F., Hund an Pylone ablegen, Hund wartet
8. Tor, Tor öffnen, Hund durchs geöffnete Tor zur nächsten Pylone schicken, ablegen, Hund wartet, Tor schließen
9. Hund ins Fuß rufen, Jog over, H.b.F.
10. Walk, H.b.F., Stopp, Hund voraus über Brücke zur Pylone, dort ablegen und warten, über Brücke reiten
11. Hund ins Fuß nehmen, im Walk zur Startpylone, H.b.F., absteigen, Hund anleinen